

**ИНСТРУКЦИЯ ПО УСТАНОВКЕ ПОДКРЫЛКА НА
Toyota Camry, 2018->, (ПЕРЕДНИЙ ПРАВЫЙ) RW4AN-06010-S2; RW4AN-06020-S2**

(Рис.1)
Извлечь пистоны (1-10).
Извлечь заглушку (11).
Открутить саморезы (12-17).
Снять брызгозащитный элемент (при наличии).
Ослабить болты (18,19).
Открутить болт (20).

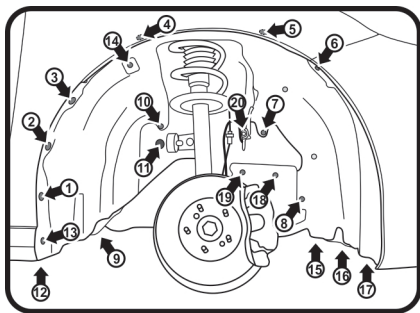

Передний правый. Демонтаж креплений. Рис.1

(Рис.2)
Взять подкрылок, соответствующий арке крыла и поместить его внутрь колесной ниши.
Заправить подкрылок под щиток в местах (19,18), кромку подкрылка заправить под кромку крыла и бампера, а в месте крепления №3 вывести подкрылок наружу.

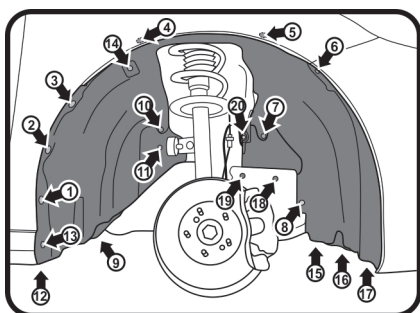

Передний правый. Монтаж креплений. Рис.2

Совместить отверстия и закрепить подкрылок штатными пистонами (1-7, 10). Установить брызгозащитный элемент (при наличии). Вкрутить штатные саморезы (12-17). Закрутить штатные болты (18,19,20). Установить пистоны из комплекта поставки (8,9,11).

*для сверления и затяжки использовать шуруповерт с крутящим моментом не более 30Н*м. При установке с брызговиком – допускается обрезка подкрылка по пунктирной линии в зоне установки.

Поставляется в комплекте:
Крепеж: (8) - Пистон 8 мм (TL-031) - 1шт.
(9) - Пистон 6,5 мм (TL 001) - 1шт.
(11) - Пистон 12 мм (TL 007) - 1шт.

**ИНСТРУКЦИЯ ПО УСТАНОВКЕ ПОДКРЫЛКА НА
Toyota Camry, 2018->, (ПЕРЕДНИЙ ПРАВЫЙ) RW4AN-06010-S2; RW4AN-06020-S2**

(Рис.1)
Извлечь пистоны (1-10).
Извлечь заглушку (11).
Открутить саморезы (12-17).
Снять брызгозащитный элемент (при наличии).
Ослабить болты (18,19).
Открутить болт (20).

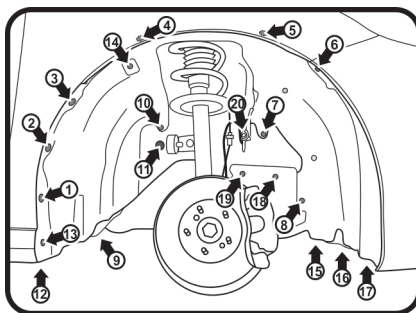

Передний правый. Демонтаж креплений. Рис.1

(Рис.2)
Взять подкрылок, соответствующий арке крыла и поместить его внутрь колесной ниши.
Заправить подкрылок под щиток в местах (19,18), кромку подкрылка заправить под кромку крыла и бампера, а в месте крепления №3 вывести подкрылок наружу.

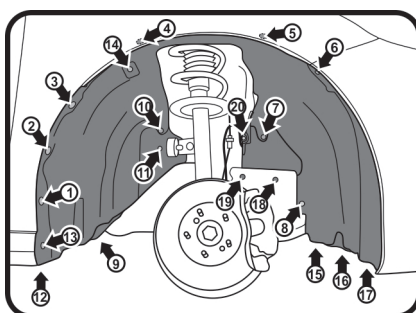

Передний правый. Монтаж креплений. Рис.2

Совместить отверстия и закрепить подкрылок штатными пистонами (1-7, 10). Установить брызгозащитный элемент (при наличии). Вкрутить штатные саморезы (12-17). Закрутить штатные болты (18,19,20). Установить пистоны из комплекта поставки (8,9,11).

*для сверления и затяжки использовать шуруповерт с крутящим моментом не более 30Н*м. При установке с брызговиком – допускается обрезка подкрылка по пунктирной линии в зоне установки.

Поставляется в комплекте:
Крепеж: (8) - Пистон 8 мм (TL-031) - 1шт.
(9) - Пистон 6,5 мм (TL 001) - 1шт.
(11) - Пистон 12 мм (TL 007) - 1шт.

**ИНСТРУКЦИЯ ПО УСТАНОВКЕ ПОДКРЫЛКА НА
Toyota Camry, 2018->, (ПЕРЕДНИЙ ПРАВЫЙ) RW4AN-06010-S2; RW4AN-06020-S2**

(Рис.1)
Извлечь пистоны (1-10).
Извлечь заглушку (11).
Открутить саморезы (12-17).
Снять брызгозащитный элемент (при наличии).
Ослабить болты (18,19).
Открутить болт (20).

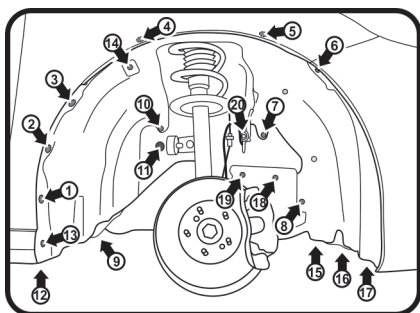

Передний правый. Демонтаж креплений. Рис.1

(Рис.2)
Взять подкрылок, соответствующий арке крыла и поместить его внутрь колесной ниши.
Заправить подкрылок под щиток в местах (19,18), кромку подкрылка заправить под кромку крыла и бампера, а в месте крепления №3 вывести подкрылок наружу.

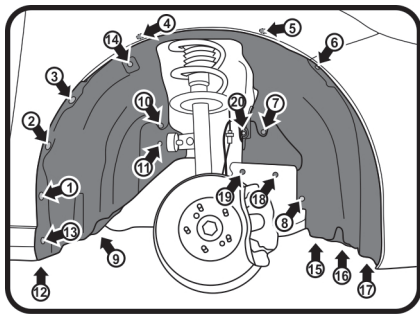

Передний правый. Монтаж креплений. Рис.2

Совместить отверстия и закрепить подкрылок штатными пистонами (1-7, 10). Установить брызгозащитный элемент (при наличии). Вкрутить штатные саморезы (12-17). Закрутить штатные болты (18,19,20). Установить пистоны из комплекта поставки (8,9,11).

*для сверления и затяжки использовать шуруповерт с крутящим моментом не более 30Н*м. При установке с брызговиком – допускается обрезка подкрылка по пунктирной линии в зоне установки.

Поставляется в комплекте:
Крепеж: (8) - Пистон 8 мм (TL-031) - 1шт.
(9) - Пистон 6,5 мм (TL 001) - 1шт.
(11) - Пистон 12 мм (TL 007) - 1шт.

**ИНСТРУКЦИЯ ПО УСТАНОВКЕ ПОДКРЫЛКА НА
Toyota Camry, 2018->, (ПЕРЕДНИЙ ПРАВЫЙ) RW4AN-06010-S2; RW4AN-06020-S2**

(Рис.1)
Извлечь пистоны (1-10).
Извлечь заглушку (11).
Открутить саморезы (12-17).
Снять брызгозащитный элемент (при наличии).
Ослабить болты (18,19).
Открутить болт (20).

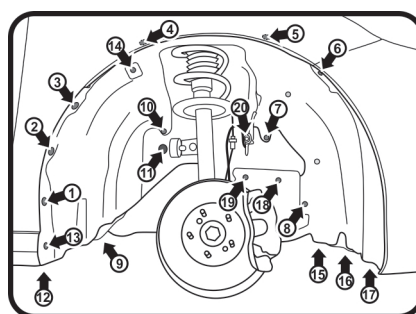

Передний правый. Демонтаж креплений. Рис.1

(Рис.2)
Взять подкрылок, соответствующий арке крыла и поместить его внутрь колесной ниши.
Заправить подкрылок под щиток в местах (19,18), кромку подкрылка заправить под кромку крыла и бампера, а в месте крепления №3 вывести подкрылок наружу.

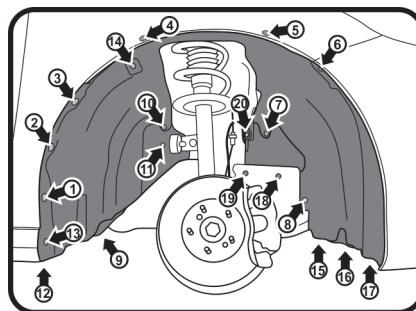

Передний правый. Монтаж креплений. Рис.2

Совместить отверстия и закрепить подкрылок штатными пистонами (1-7, 10). Установить брызгозащитный элемент (при наличии). Вкрутить штатные саморезы (12-17). Закрутить штатные болты (18,19,20). Установить пистоны из комплекта поставки (8,9,11).

*для сверления и затяжки использовать шуруповерт с крутящим моментом не более 30Н*м. При установке с брызговиком – допускается обрезка подкрылка по пунктирной линии в зоне установки.

Поставляется в комплекте:
Крепеж: (8) - Пистон 8 мм (TL-031) - 1шт.
(9) - Пистон 6,5 мм (TL 001) - 1шт.
(11) - Пистон 12 мм (TL 007) - 1шт.