Инструкция по установке для NLAV801815 ПОРОГИ RAV-4 D60 ЧЕРНЫЕ, НЕРЖ. СТАЛЬ, 2 ШТ.



Модель	TOYOTA RAV-4
Модельный год	2013-
Код изделия	NLAV801815



Масса изделия нетто
Масса изделия брутто

8.4 кг
13.3 кг



Тип упаковки

Картонная коробка



Время установки

60 мин.

Гарантия

3 года

Комплектация

Для успешной установки аксессуара Вам понадобится:

1. Головки 17, 19 с воротком
2. Ключ рожковый 17

Монтажный комплект:

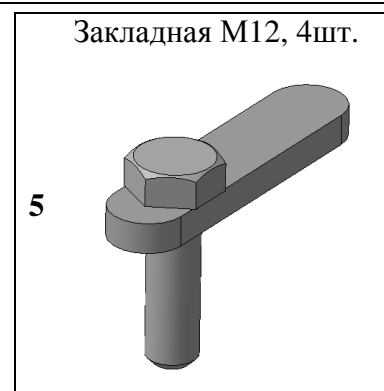
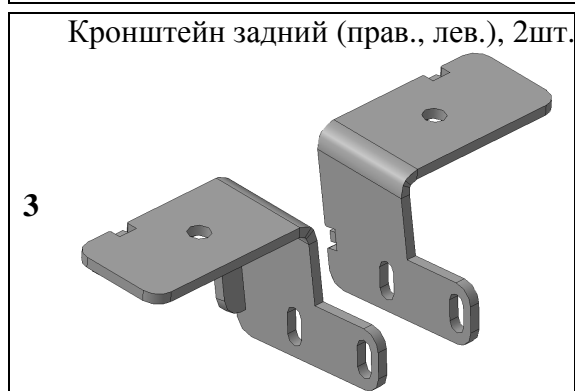
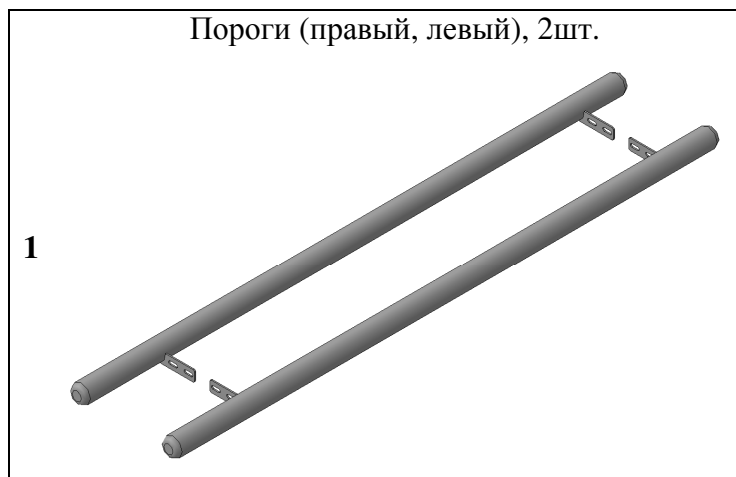

Крепеж:

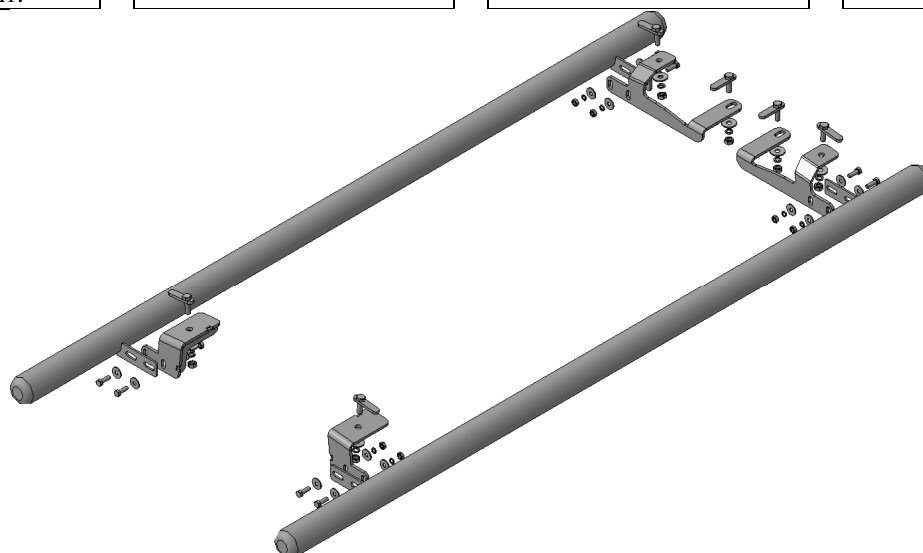
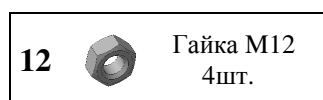
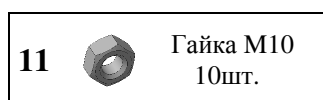

Установка

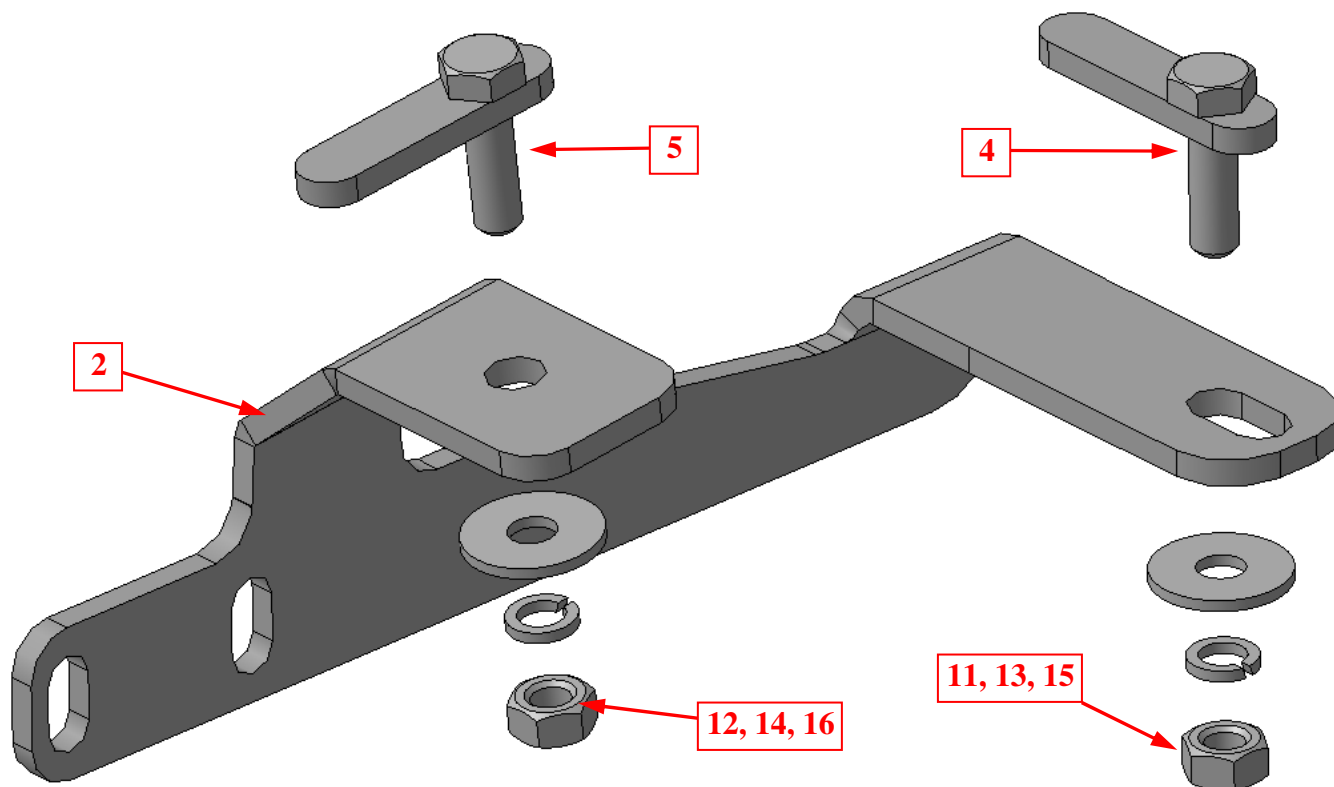
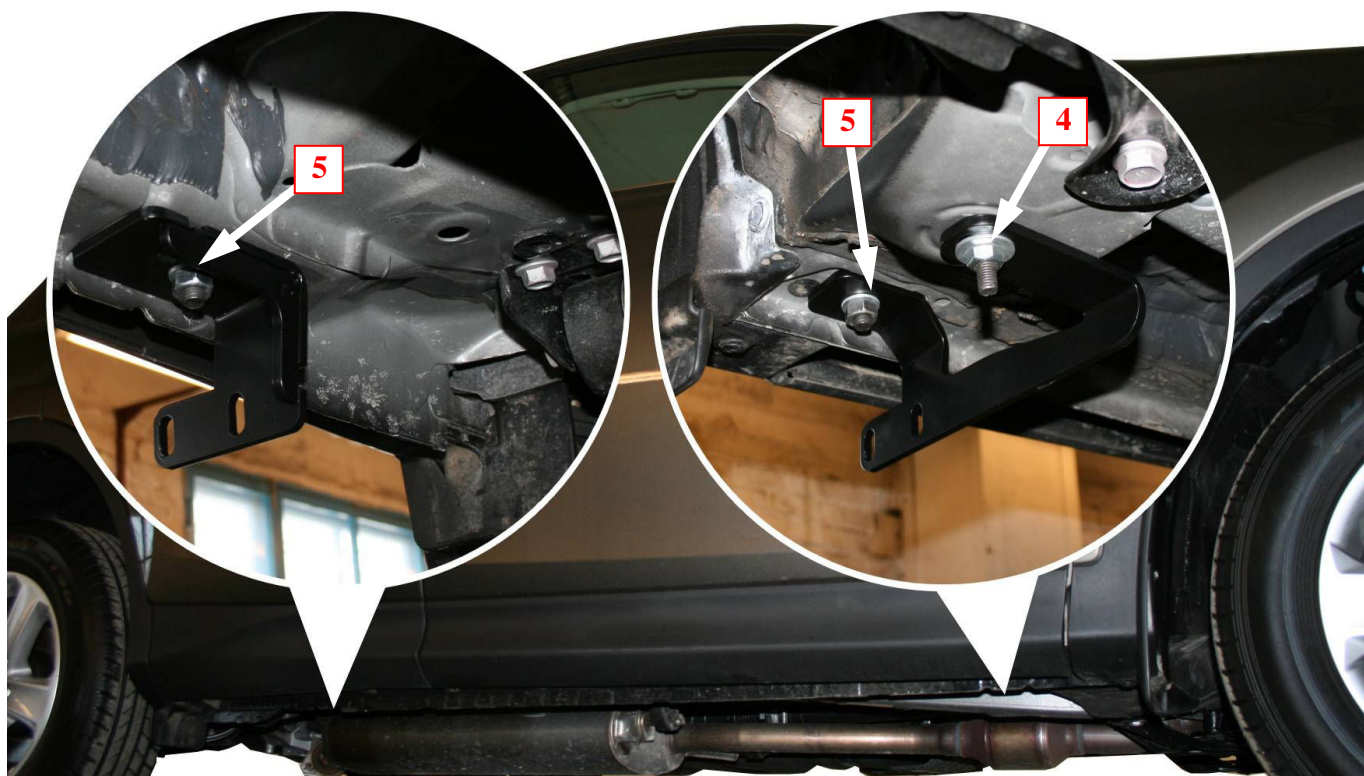

Шаг 1

Установить закладные поз.4 и 5 в окна в передней части порогов автомобиля (справа и слева).
Установить на закладные кронштейны поз.2, закрепить крепежом поз.11, 12, 13, 14, 15 и 16.
Инструмент: Головка 17, 19 с воротком.

Установка

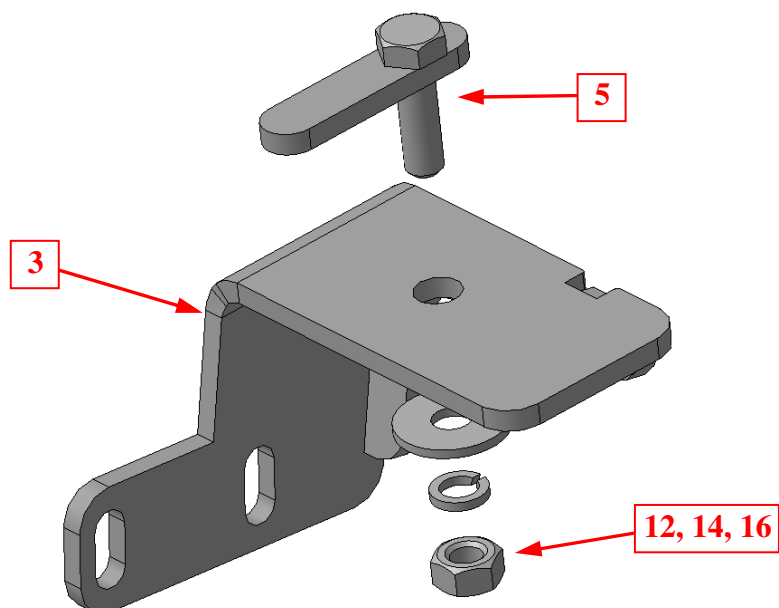

Шаг 2

Установить закладные поз. 5 в окна в задней части порогов автомобиля (справа и слева).
Установить на закладные кронштейны поз.3, закрепить крепежом поз.12, 14 и 16.

Инструмент: Головка 19 с воротком.

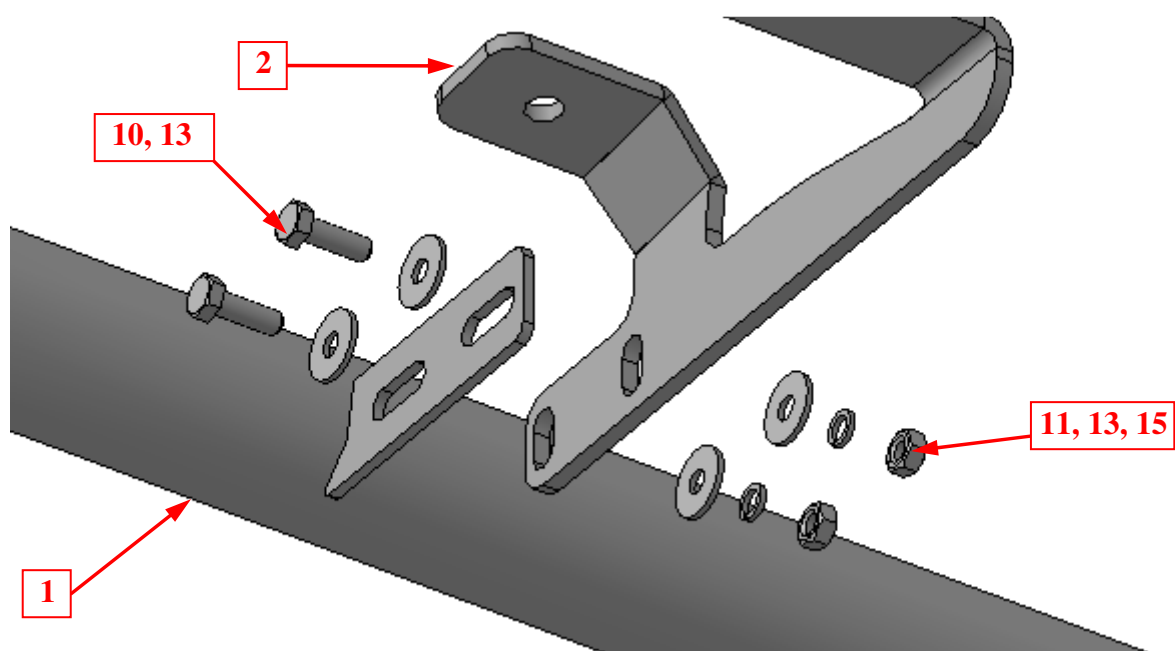

Шаг 3

Установить на кронштейны пороги поз.1, закрепить крепежом поз. 10, 11, 13 и 15.

Инструмент: Головка 17 с воротком, ключ 17.

Шаг 4

Выровнять пороги, окончательно затянуть крепеж.

Момент затяжки:

M10 - 43÷49 Нм

M12 - 78÷88 Нм.

Инструмент: Головка 17, 19 с воротком, ключ 17.