

Инструкция по установке
ЗАЩИТА ПЕРЕДНЯЯ LC200 ТРОЙНАЯ D60/60/42
НЕРЖ. СТАЛЬ
NL20481454



Модель	TOYOTA LC200
Модельный год	2012-
Код изделия	NL20481454
 Масса изделия	10,9 кг
 Время установки	20 мин.
Гарантия	3 года

Комплектация

Для успешной установки аксессуара Вам понадобится:

1. Головки 13, 17, 19 с воротком
2. Ключ рожковый 13, 17

Монтажный комплект:

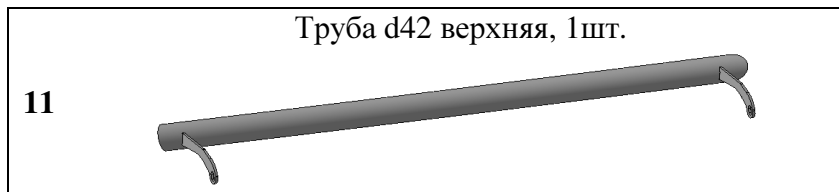
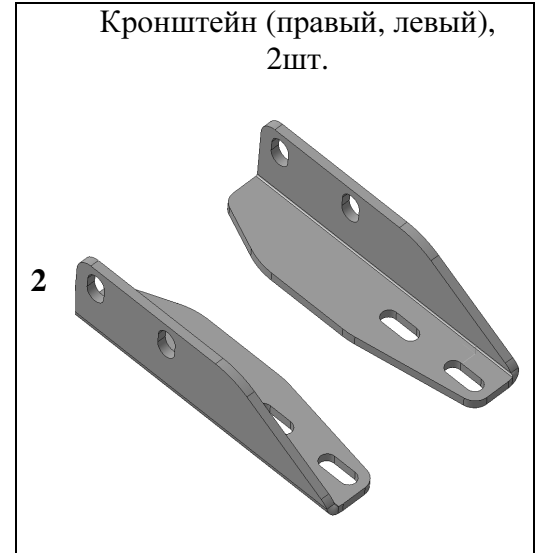
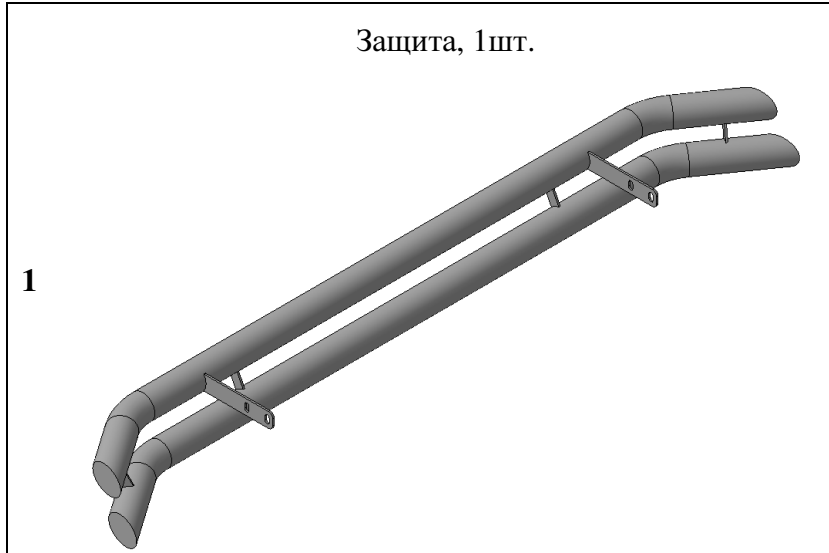

Крепеж:

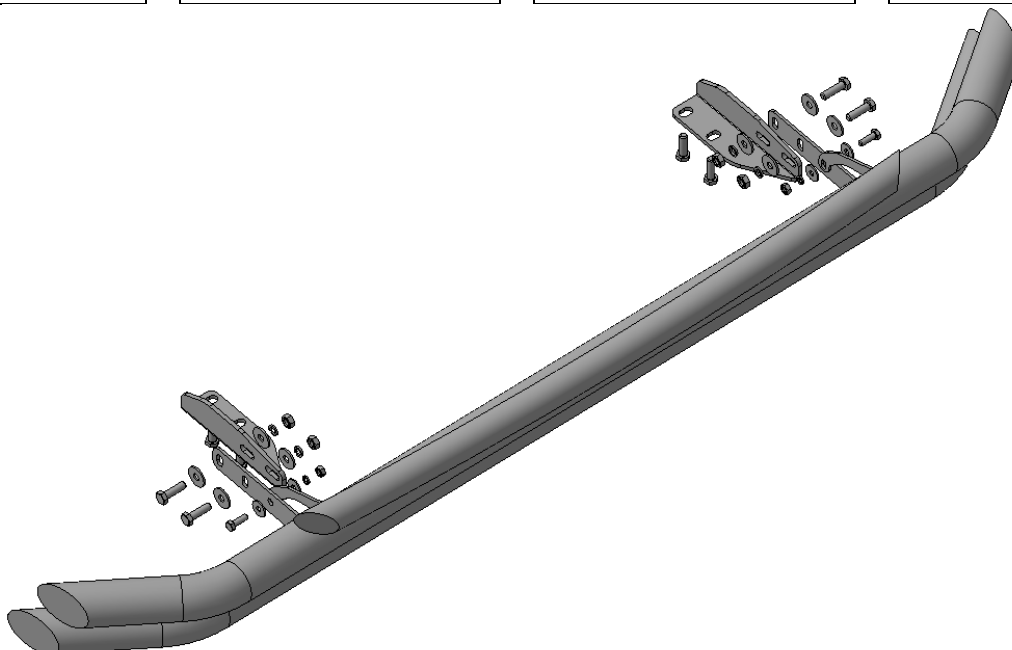
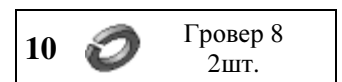
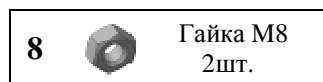
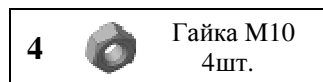

Установка



Шаг 1

Демонтировать штатные передние буксирные проушины (правую и левую) в соответствии с инструкцией по ремонту автомобиля TOYOTA LC200.

Инструмент: Согласно инструкции по ремонту.

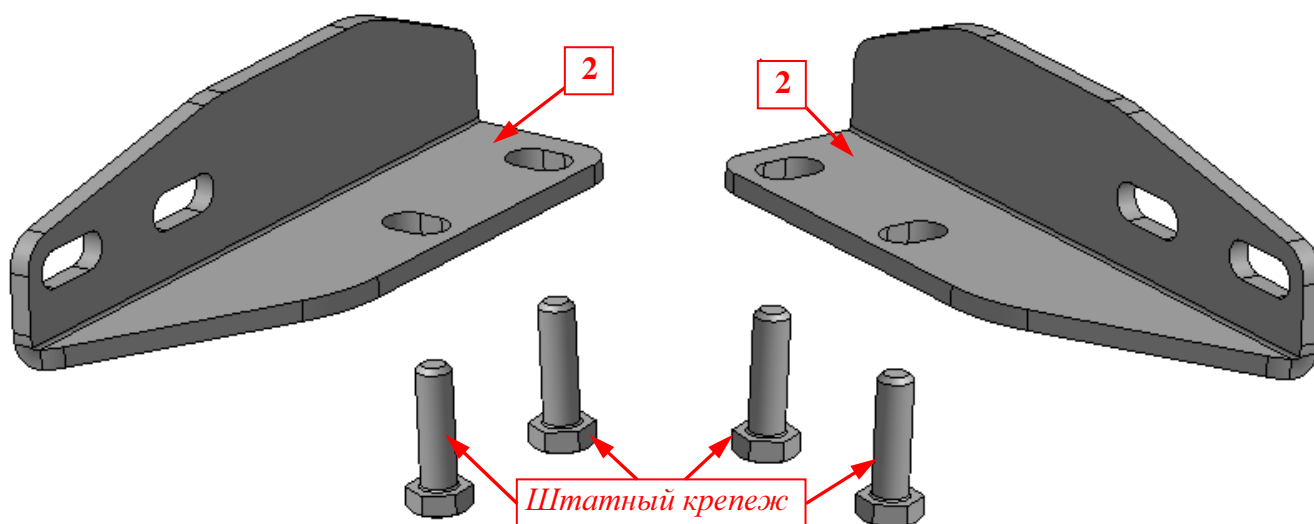

Шаг 2

Установить на площадки буксирных проушин правого и левого лонжерона кронштейны поз.2, закрепить штатным крепежом, установив на кронштейны штатную буксирную проушину согласно рисунка.

Инструмент: Головка 19 с воротком.

Установка

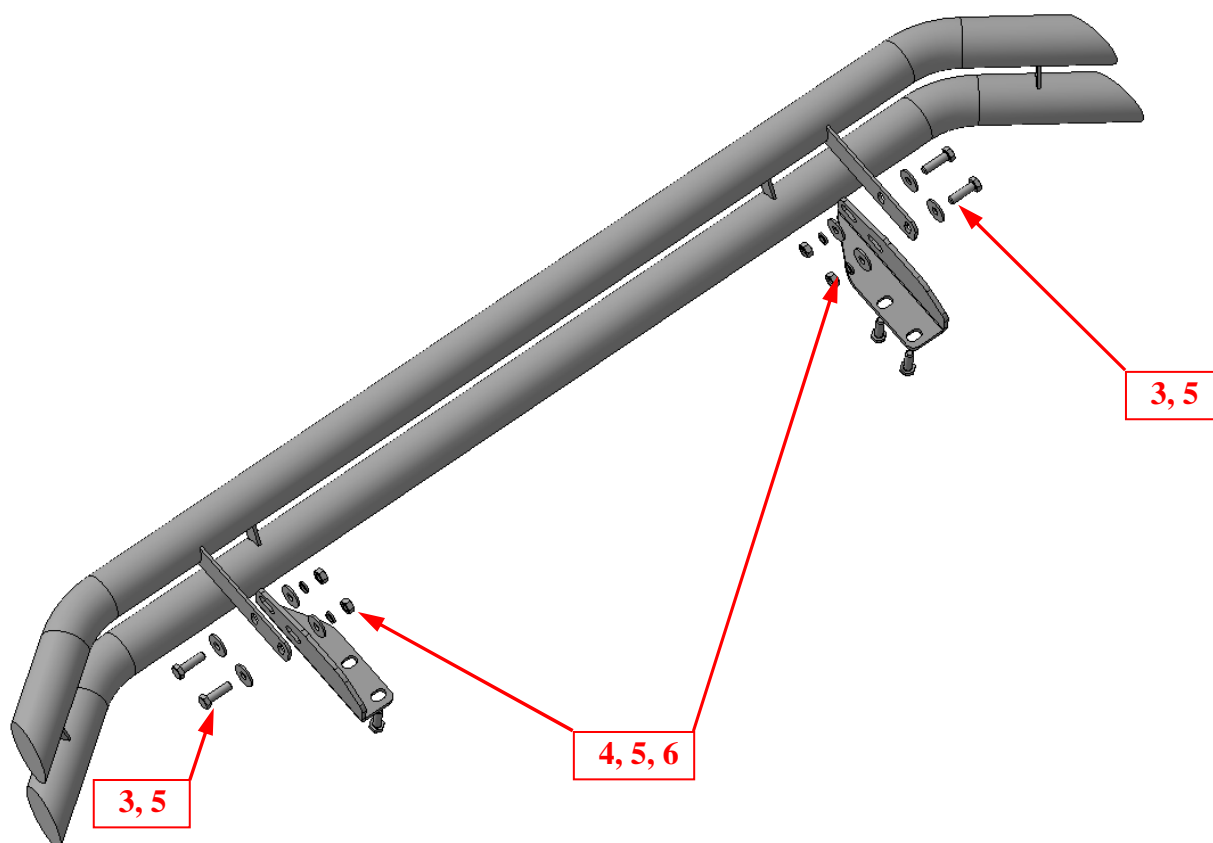

Шаг 3

Установить защиту поз.1 на кронштейны поз.2, закрепить крепежом поз.3, 4, 5 и 6.

Инструмент: Головка 17 с воротком, ключ 17.

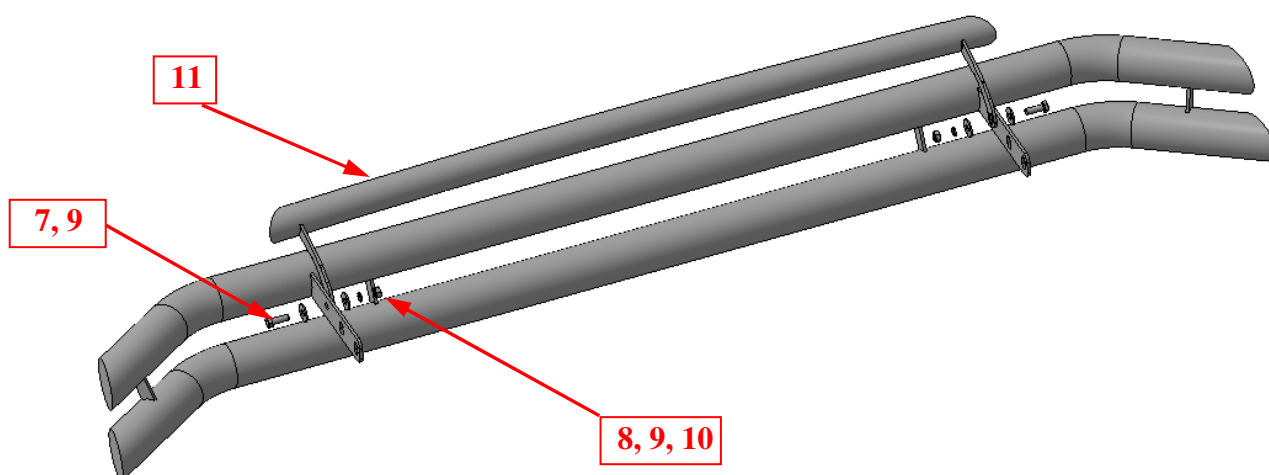

Шаг 4

Установить трубу поз.11 на защиту поз.1, закрепить крепежом поз.7, 8, 9 и 10.

Инструмент: Головка 13 с воротком, ключ 13.

Шаг 5

Выровнять защиту, окончательно затянуть крепеж.

Момент затяжки:

M8- 20÷24 Нм

M10- 43÷49 Нм

M12- 78÷88 Нм.

Инструмент: Головка 13, 17, 19 с воротком, ключ 13, 17.