



Инструкция по установке ЗАЩИТА ЗАДНЯЯ HIGHLANDER 2013- УГОЛКИ 75x42 ОВАЛЬНЫЕ, НЕРЖ. СТАЛЬ NLHR761981



Модель	TOYOTA HIGHLANDER
Модельный год	2013-
Код изделия	NLHR761981
 Масса изделия нетто	6,2 кг
Масса изделия брутто	7,8 кг
 Тип упаковки	Картонная коробка
 Время установки	60 мин.
Гарантия	3 года

Комплектация

Для успешной установки аксессуара Вам понадобится:

1. Ключ рожковый 10, 17
2. Головки 10, 17, 19 с воротком

Монтажный комплект:

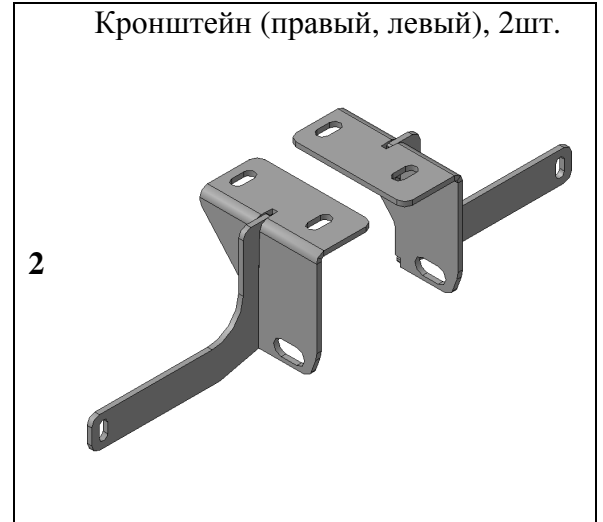
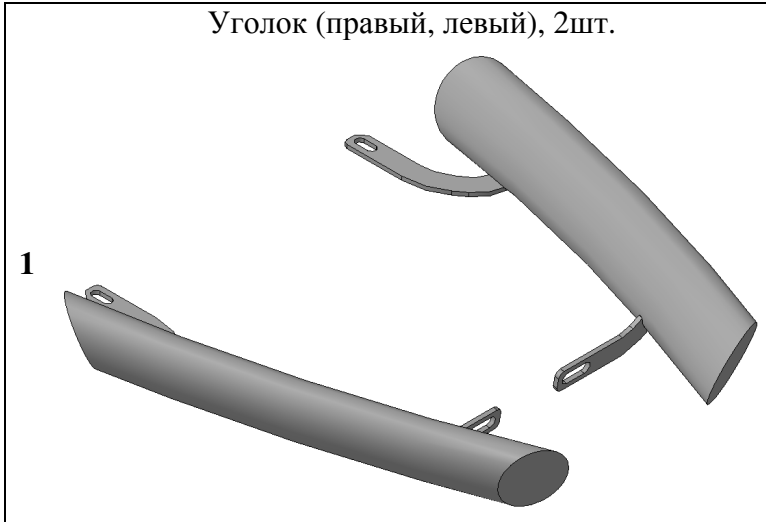

Крепеж:

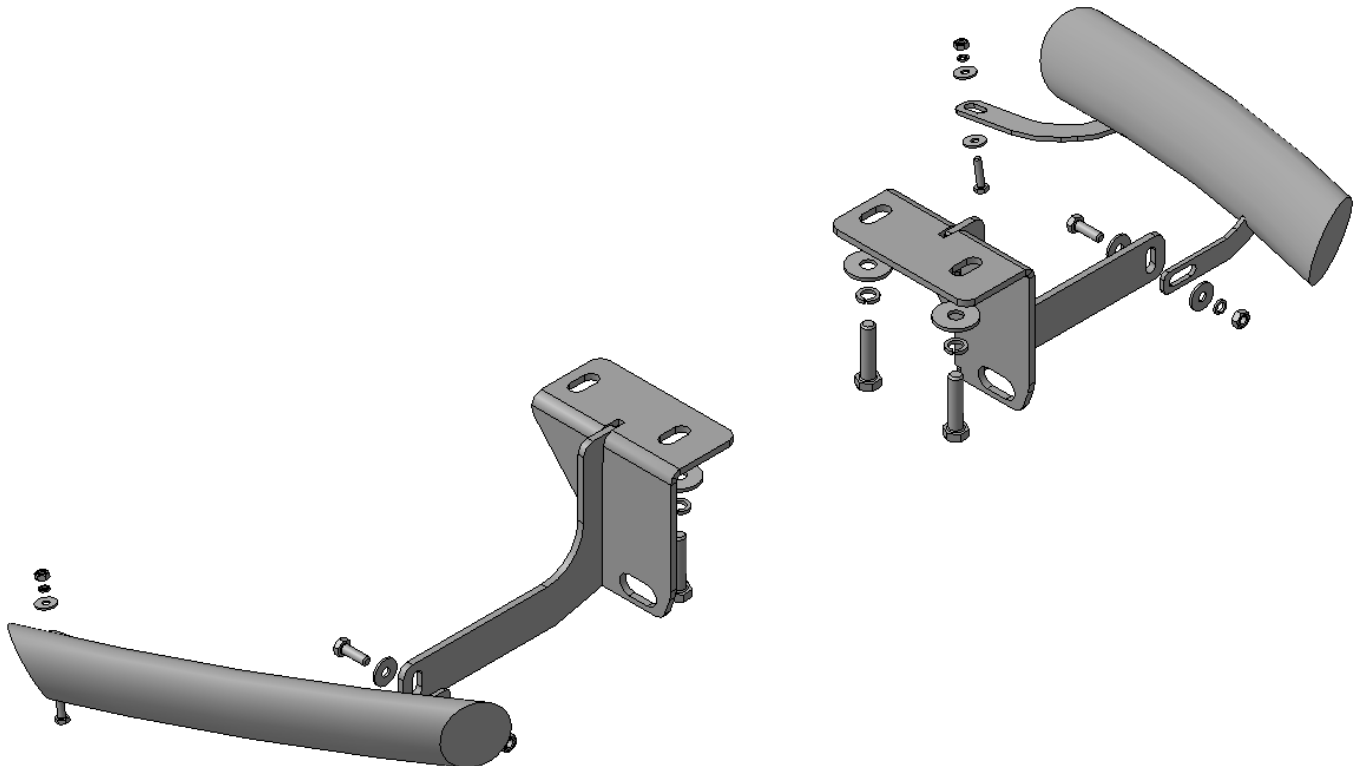

Установка

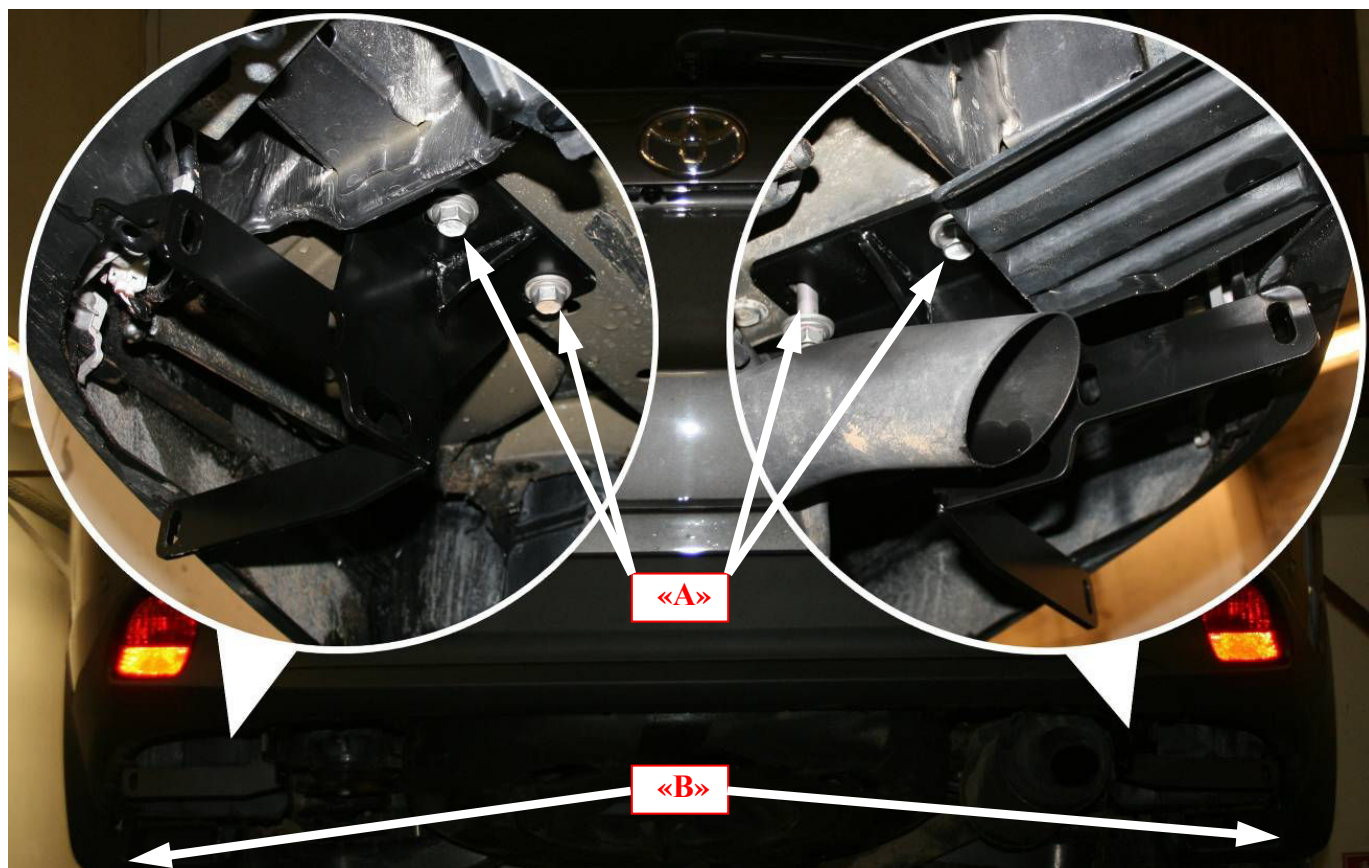

Шаг 1

Демонтировать буксирные проушины с лонжеронов.

Вывернуть саморезы из отверстий «В»

Инструмент: Головка 19 с воротком.

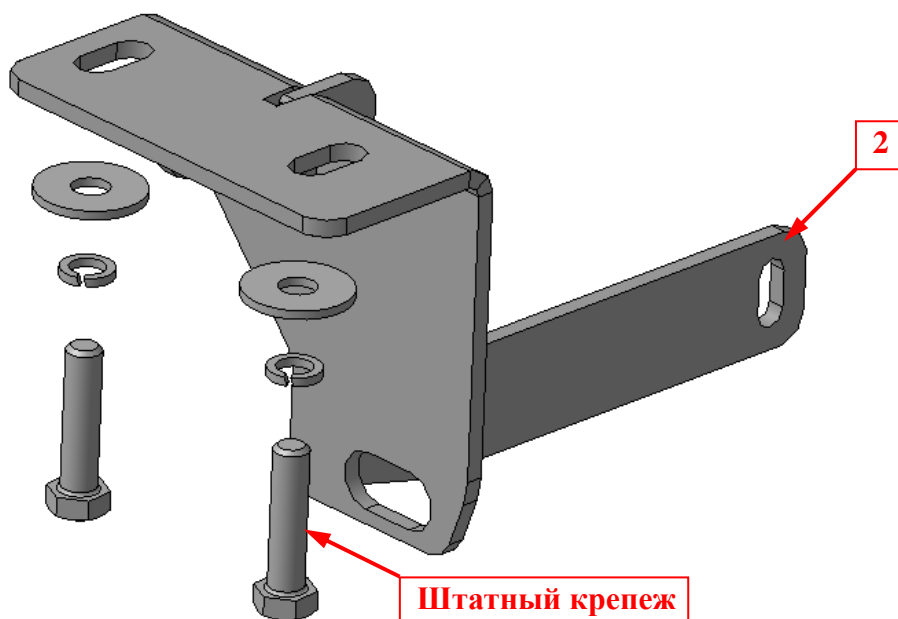

Шаг 2

Установить на отверстия «А» кронштейны поз.2 (справа и слева), закрепить штатным крепежом.

Инструмент: Головка 19 с воротком.

Установка

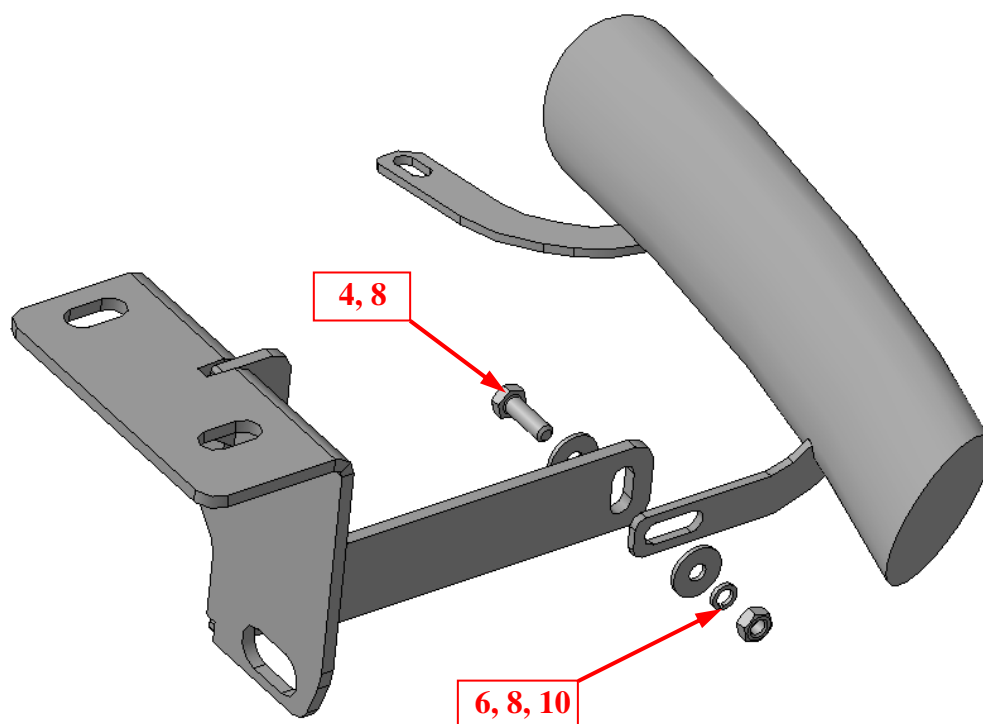

Шаг 3

Смонтировать уголки поз.1 на кронштейны поз.2, закрепить крепежом поз.4, 6, 8 и 10.

Инструмент: Головка 17 с воротком, ключ 17.

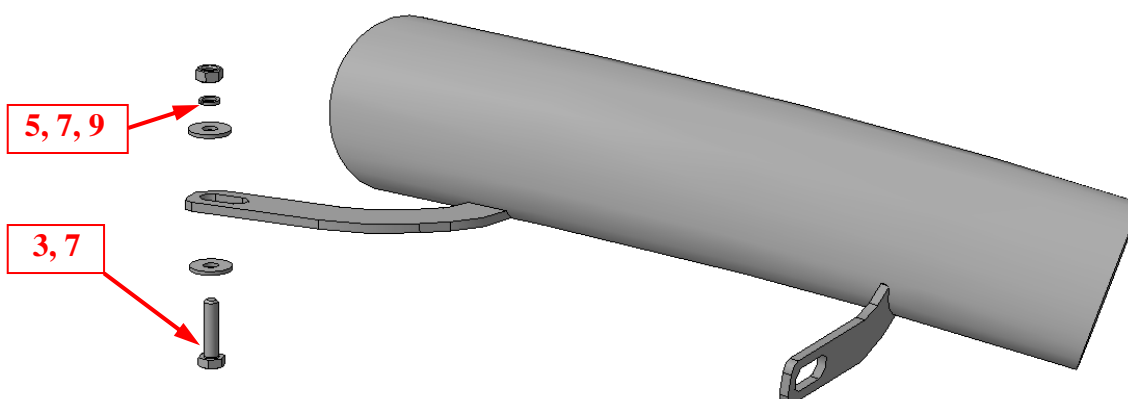

Шаг 3

Закрепить уголки поз.1 к отверстиям «В» крепежом поз.3, 5, 7 и 9.

Инструмент: Головка 17 с воротком, ключ 17.

Шаг 4

Вывернуть уголки, окончательно затянуть крепеж.

Момент затяжки:

M6- 8÷10 Нм

M10- 43÷49 Нм

Штатные болты- согласно руководства по ремонту автомобиля.

Инструмент: Головка 17, 19 с воротком, ключ 17.