



Инструкция по установке ЗАЩИТА ПЕРЕДНЯЯ LEXUS NX D60, НЕРЖ. СТАЛЬ NLNX485184



Модель	LEXUS NX
Модельный год	2014-
Код изделия	NLNX485184
 Масса изделия нетто	6,9 кг
Масса изделия брутто	12,9 кг
 Тип упаковки	Картонная коробка
 Время установки	60 мин.
Гарантия	3 года

Комплектация

Для успешной установки аксессуара Вам понадобится:

1. Головки 17, 19 с воротком
2. Ключ рожковый 17

Монтажный комплект:

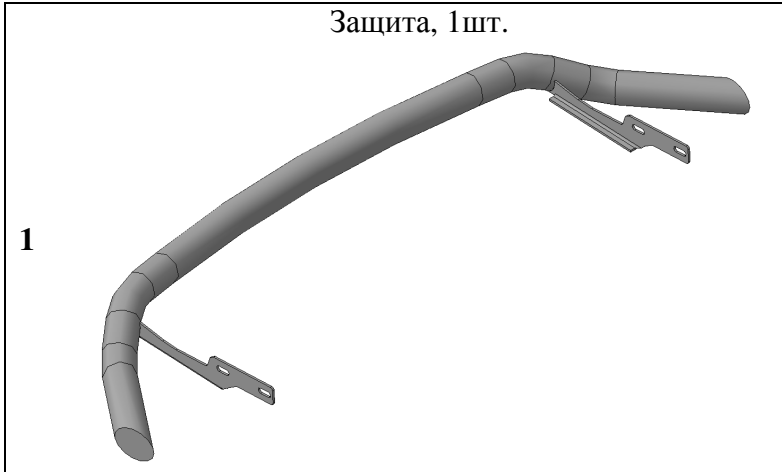

Крепеж:

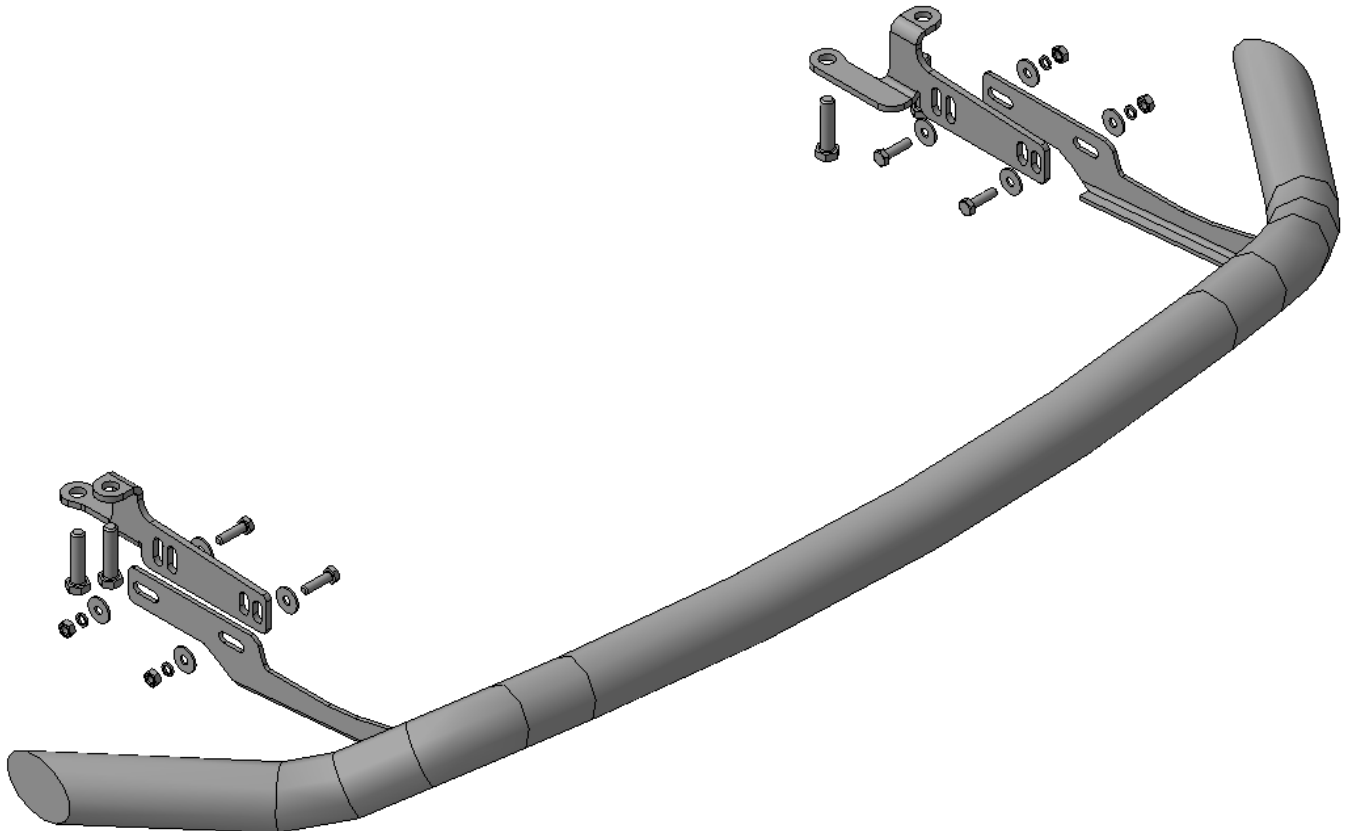
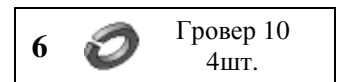
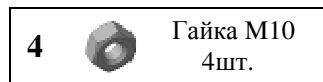
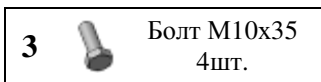

Установка

Шаг 1

Демонтировать защитный пыльник переднего бампера в соответствии с инструкцией по ремонту автомобиля LEXUS NX 2014-.

Инструмент: Согласно инструкции по ремонту.

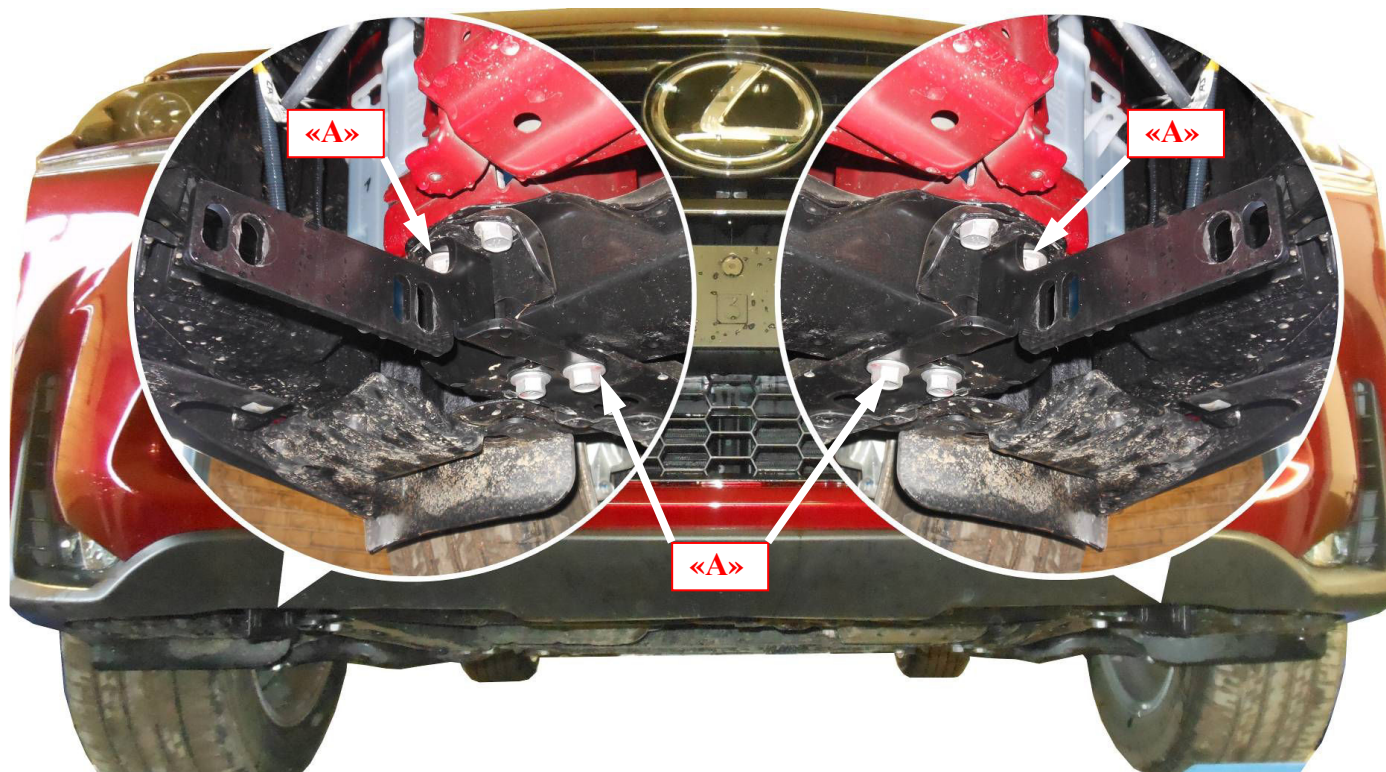

Шаг 2

Отвернуть штатные болты «А» согласно рисунку.

Инструмент: Головка 19 с воротком.

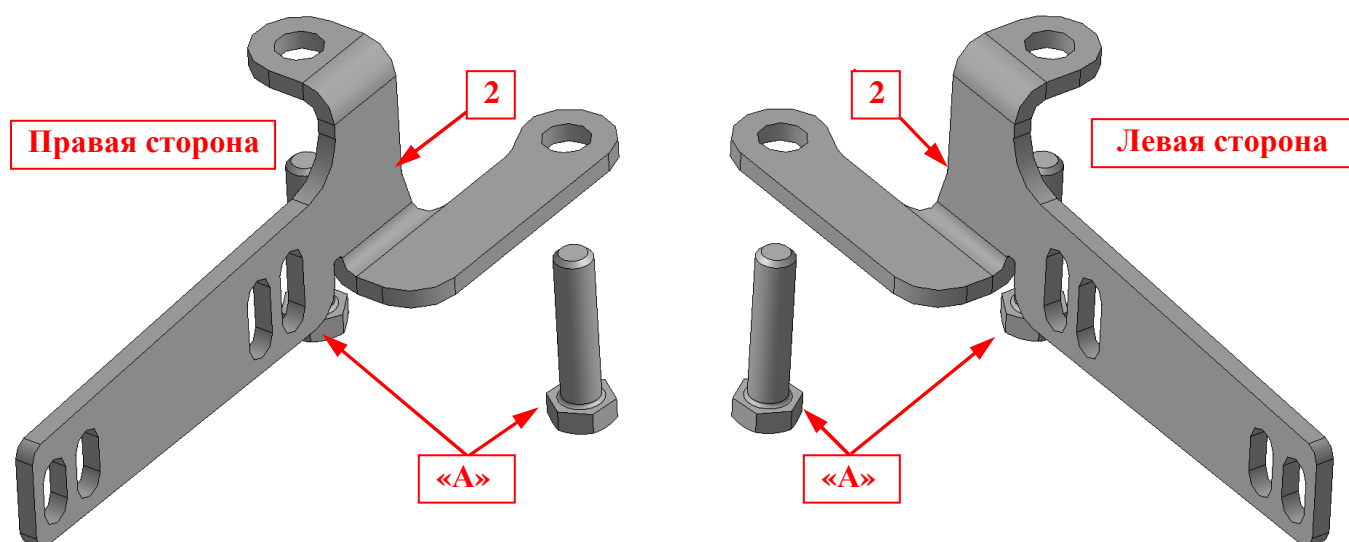

Шаг 3

Установить на освободившиеся резьбовые отверстия правого и левого лонжеронов кронштейны поз.2, закрепить штатными болтами «А».

Инструмент: Головка 19 с воротком.

Установка

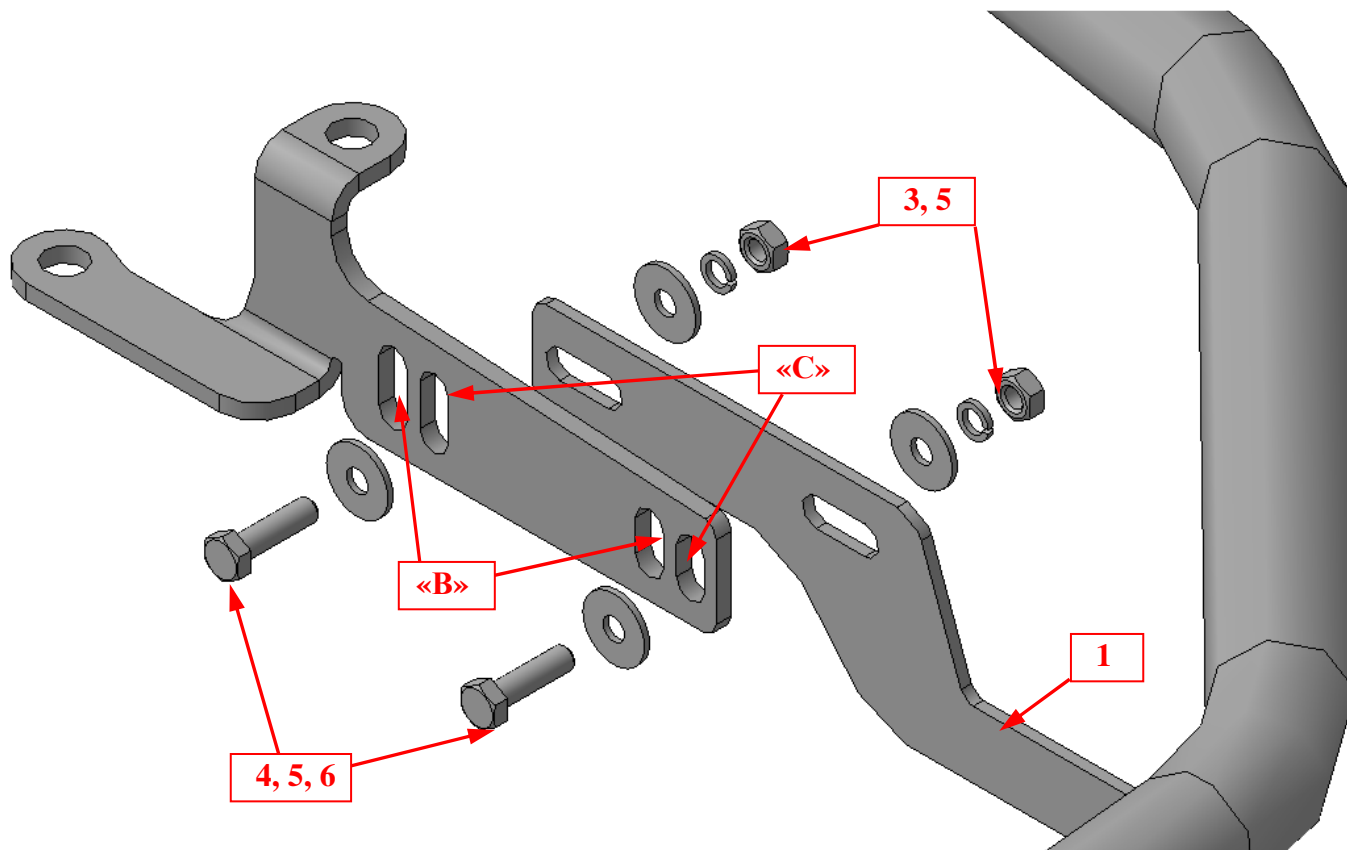

Шаг 4

Установить защиту поз.1 на кронштейнс поз.2, закрепить крепежом поз.3, 4, 5 и 6.

ПРИМЕЧАНИЕ: Установкой защиты на прошивки «В» или «С» отрегулировать желаемое положение изделия вдоль продольной оси автомобиля.

Инструмент: Головка 17 с воротком, ключ17.

Шаг 5

Выровнять защиту, окончательно затянуть крепеж.

Момент затяжки:

М10- **43÷49 Нм**

Болты «А» - **согласно инструкции по ремонту автомобиля LEXUS NX 2014-.**

Инструмент: Головка 17, 19 с воротком, ключ17.

Шаг 6

Установить защитный пыльник переднего бампера в соответствии с инструкцией по ремонту автомобиля LEXUS NX 2014-, подрезав его по месту.

Инструмент: Согласно инструкции по ремонту.