

---

Инструкция по установке для  
NLNX765170  
ЗАЩИТА ЗАДНЯЯ УГОЛКИ LEXUS NX  
D60, НЕРЖ. СТАЛЬ.

---



Модель	LEXUS NX
Модельный год	2014-
Код изделия	NLNX765170



Масса изделия нетто  
Масса изделия брутто

8,6 кг  
11,4 кг



Тип упаковки

Картонная коробка



Время установки

50 мин.

Гарантия

3 года

# Комплектация

Для успешной установки аксессуара Вам понадобится:

1. Головки 17, 19 с воротком
2. Ключ рожковый 17

## Монтажный комплект:

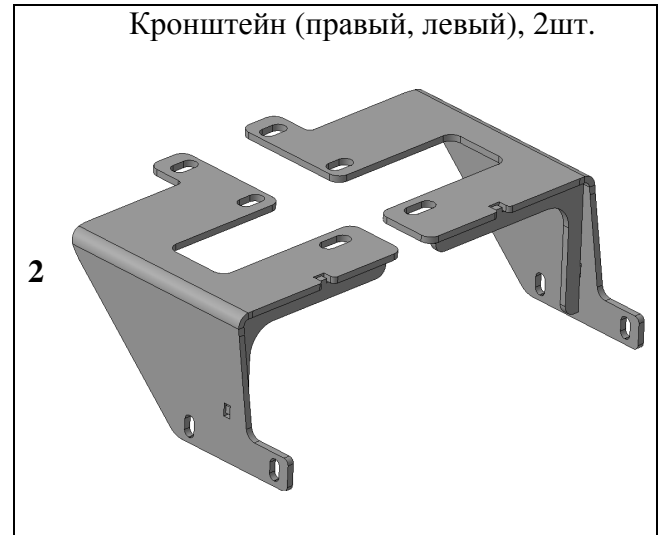
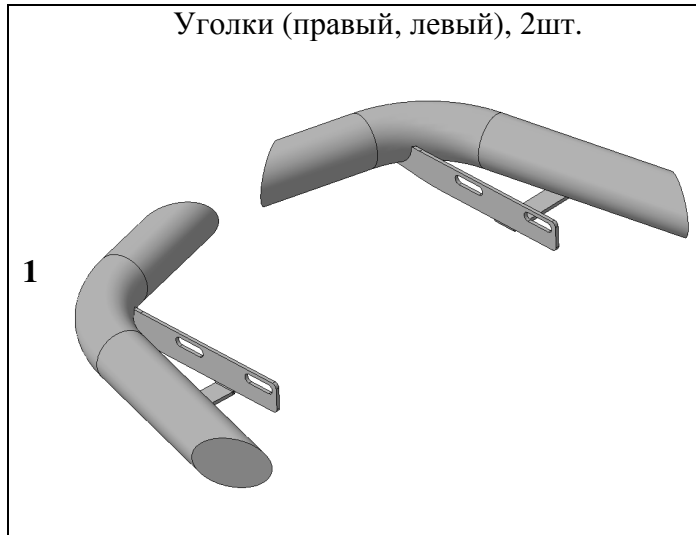

## Крепеж:

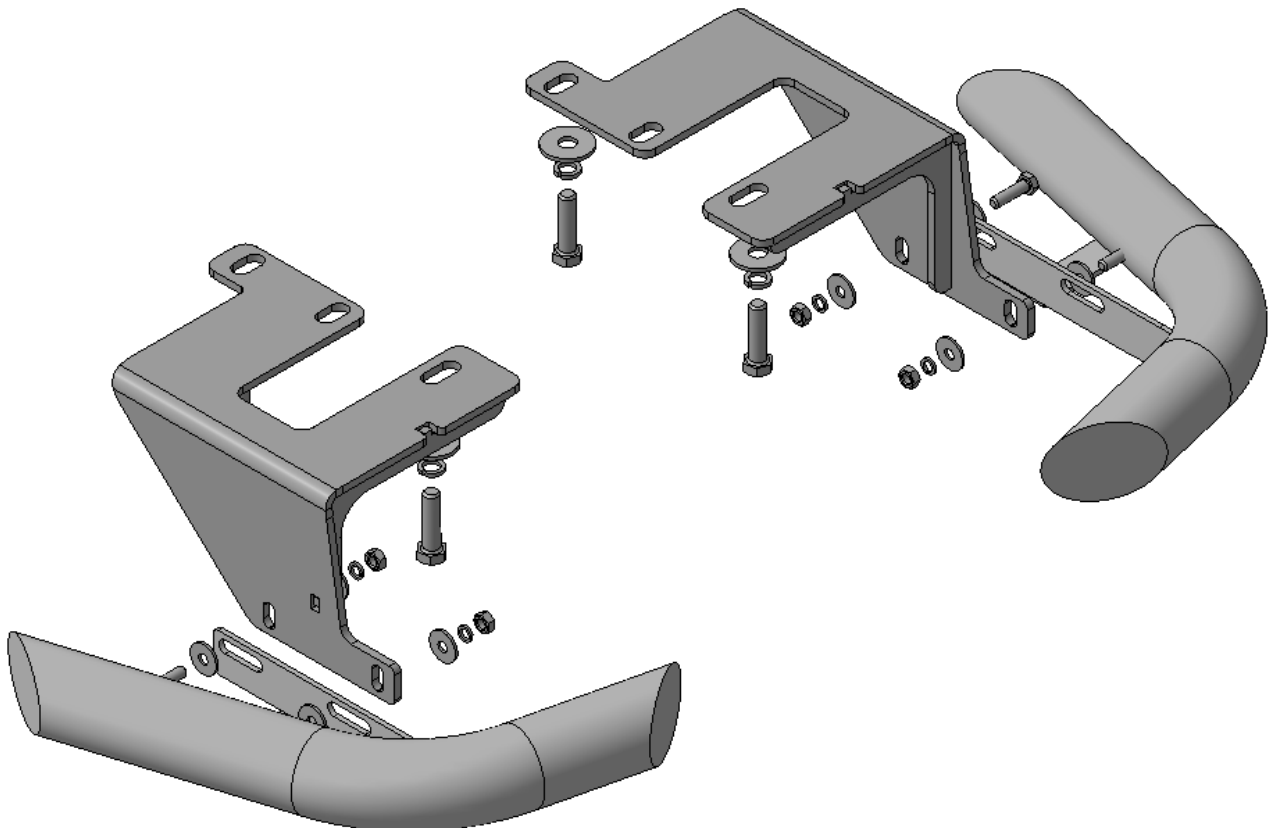
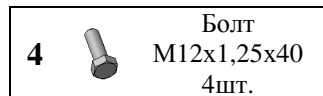

# Установка

## Шаг 1

Демонтировать буксирную проушину с левого лонжерона автомобиля.

Инструмент: Головка 19 с воротком.

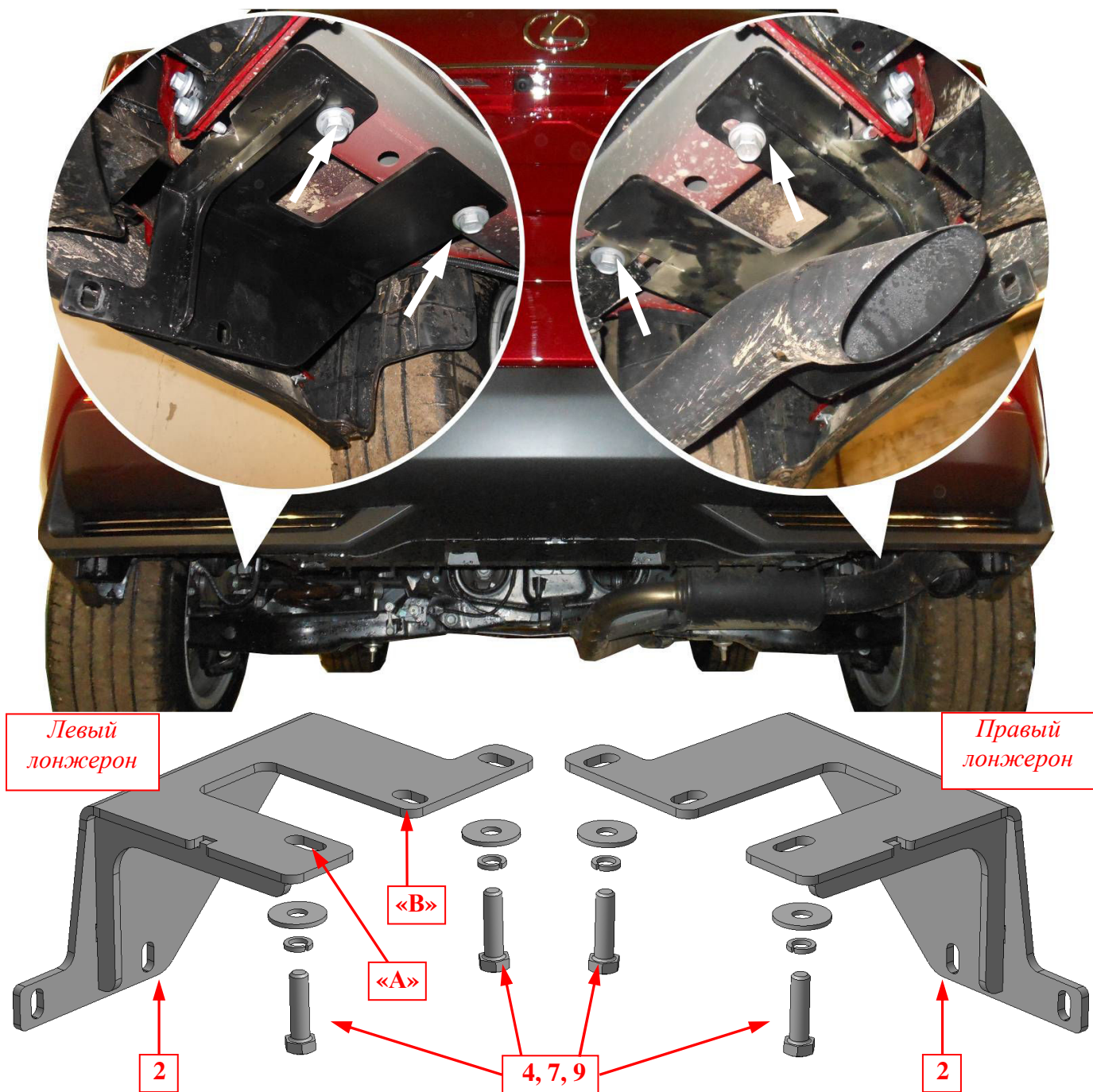

## Шаг 2

Установить кронштейны поз.2 на отверстия в лонжеронах автомобиля, указанные стрелками, закрепить крепежом поз.4, 7 и 9.

**ПРИМЕЧАНИЕ:** На левый кронштейн установить буксирную проушину. Переднее отверстие проушины устанавливать на прошивку «А», крепить крепежом поз.4, 7 и 9, заднее отверстие устанавливать на прошивку «В», крепить штатным крепежом проушины.

Инструмент: Головка 19 с воротком.

# Установка

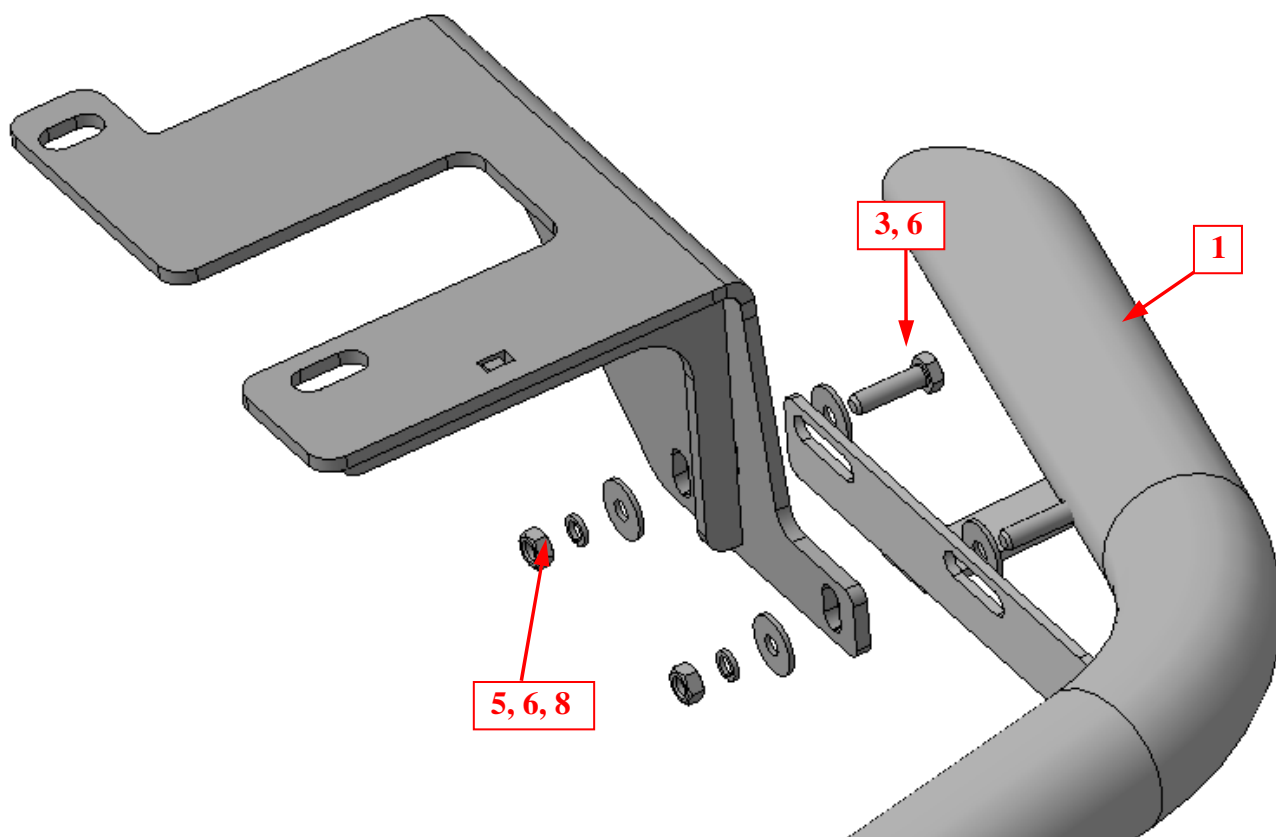

## Шаг 3

Установить на кронштейны поз.2 уголки поз.1, закрепить крепежом поз.3, 5, 6 и 8.

*Инструмент: Головка 17 с воротком, ключ 17.*

## Шаг 4

Выровнять защиту, окончательно затянуть крепеж.

Момент затяжки:

M10 - 43÷49 Нм

M12 - 78÷88 Нм.

*Инструмент: Головка 10, 19 с воротком, ключ 19.*