



---

Инструкция по установке для  
NL20480566  
ЗАЩИТА ПЕРЕДНЯЯ LC200 ДВОЙНАЯ D60/60,  
НЕРЖ. СТАЛЬ

---



Модель	ТОУОТА LC200
Модельный год	2007
Код изделия	NL20480566
 Масса изделия	8,9 кг
 Время установки	25 мин.
Гарантия	3 года

# Комплектация

Для успешной установки аксессуара Вам понадобится:

1. Головки 13, 19 с воротком
2. Ключ рожковый 13

Монтажный комплект:

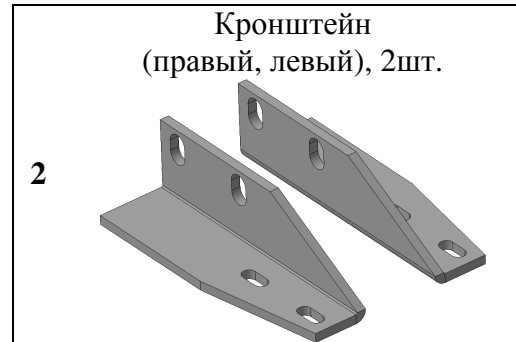

Крепеж:

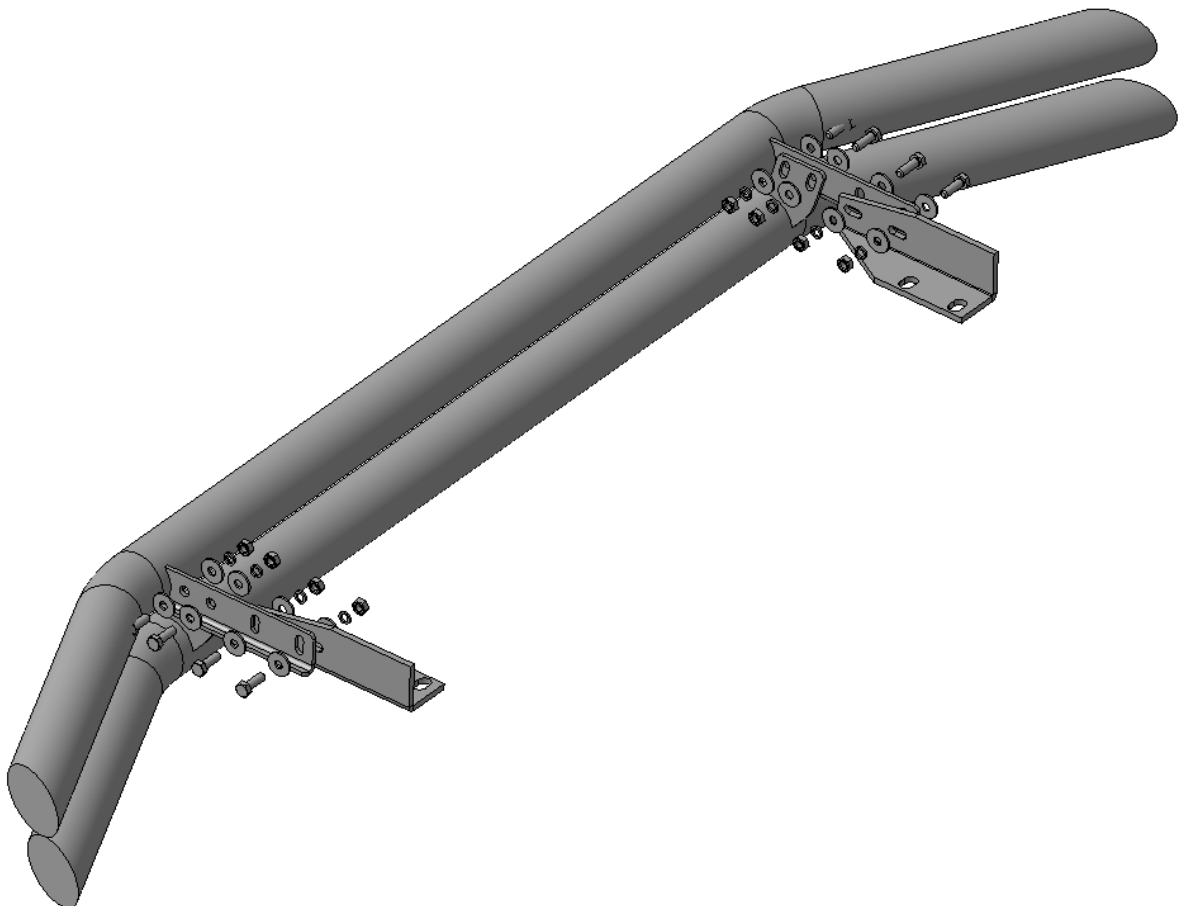
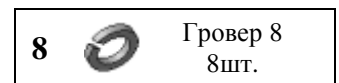
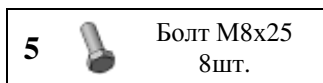

# Установка

## Шаг 1

Демонтировать штатные передние буксирные проушины (правую и левую) в соответствии с инструкцией по ремонту автомобиля TOYOTA LC200.

*Инструмент: Согласно инструкции по ремонту.*

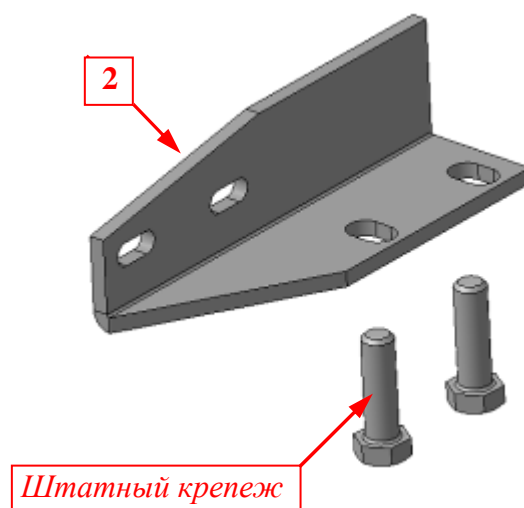

## Шаг 2

Установить на площадку буксирной проушины правого лонжерона кронштейн поз.2, закрепить штатным крепежом, установив на кронштейн штатную буксирную проушину согласно рисунку.

*Инструмент: Головка 19 с воротком.*

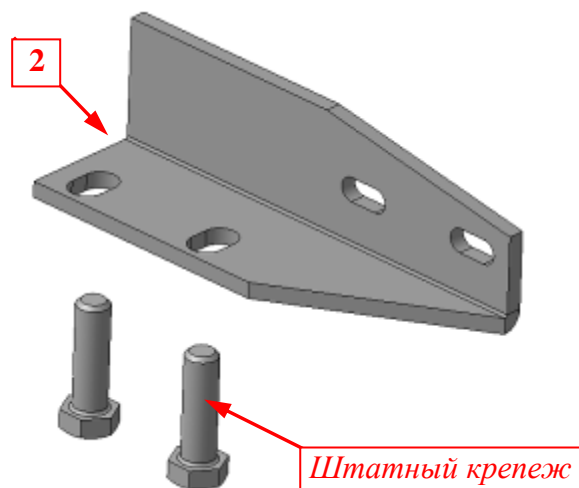

## Шаг 3

Установить на площадку буксирной проушины левого лонжерона кронштейн поз.2, закрепить штатным крепежом, установив на кронштейн штатную буксирную проушину согласно рисунку.

*Инструмент: Головка 19 с воротком.*

# Установка

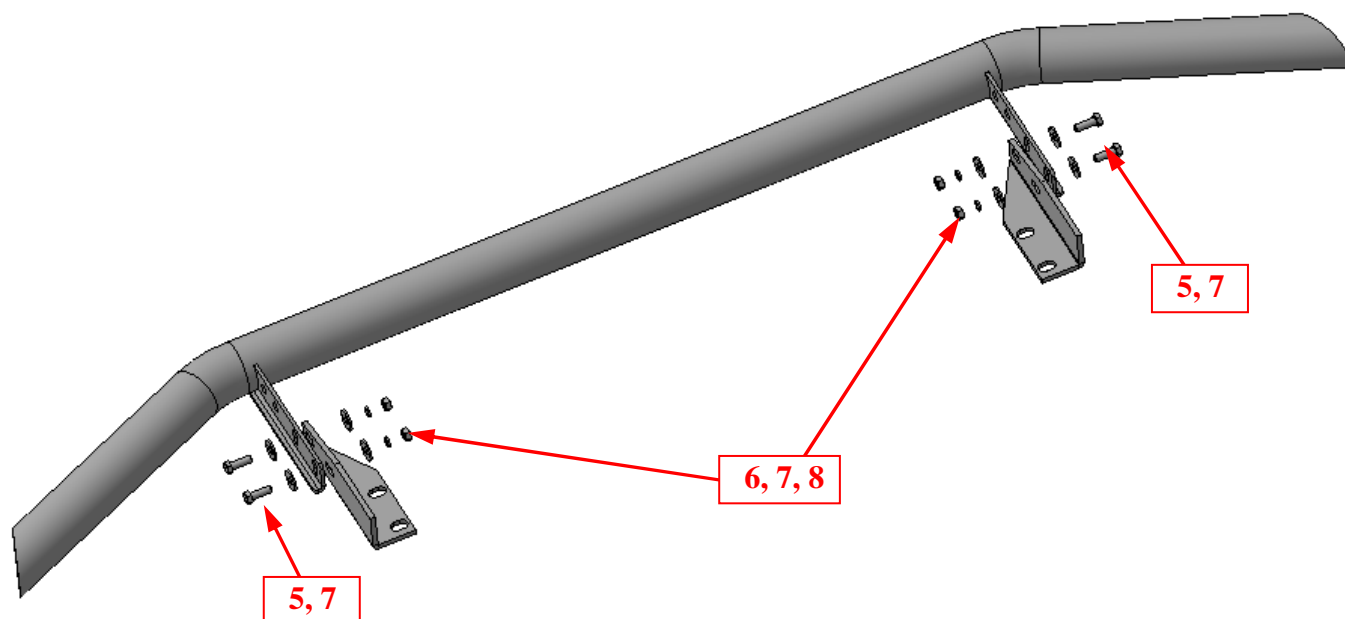

## Шаг 4

Установить трубу поз.1 на кронштейны поз.2, закрепить крепежом поз.5, 6, 7 и 8.

Инструмент: Головка 13 с воротком, ключ13.

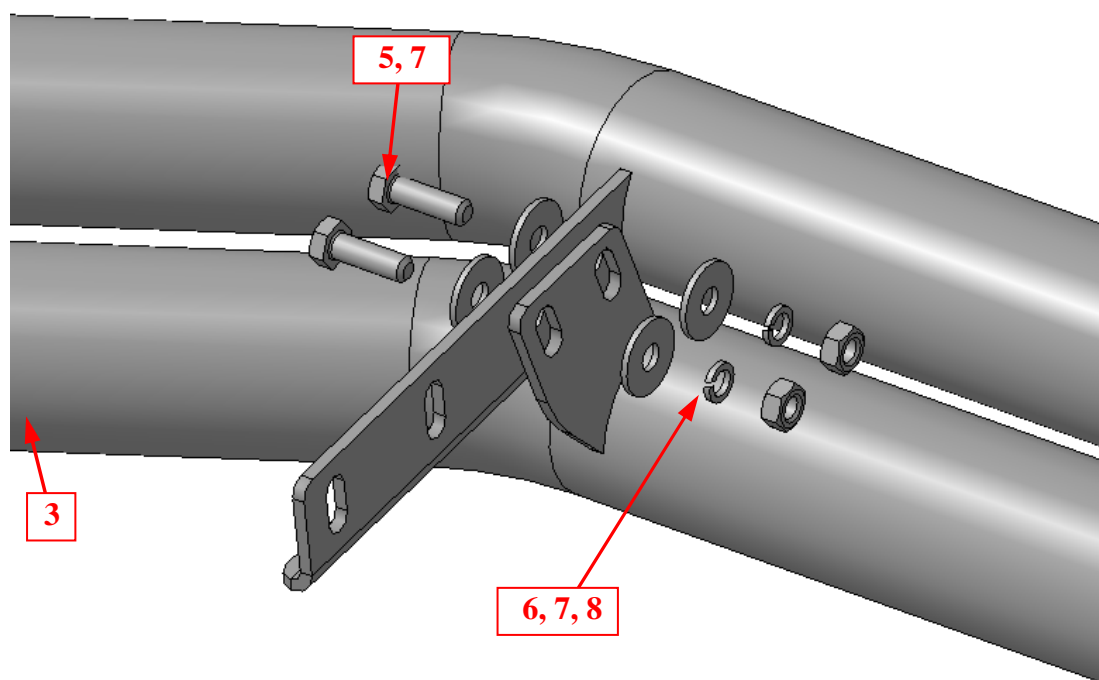

## Шаг 5

Установить на трубу поз.1 трубу поз.3, закрепить крепежом поз.5, 6, 7 и 8.

Инструмент: Головка 13 с воротком, ключ13.

## Шаг 6

Выровнять защиту, окончательно затянуть крепеж.

Момент затяжки:

M8- 20÷24 Нм

M12- 78÷88 Нм.

Инструмент: Головка 13, 19 с воротком, ключ13.