



---

Инструкция по установке для  
NLHX750931  
ЗАЩИТА ЗАДНЯЯ "ВОЛНА" HiLUX D60,  
НЕРЖ. СТАЛЬ

---



Модель	Toyota HiLux
Модельный год	2010
Код изделия	NLHX750931
 Масса изделия	6,7 кг
 Время установки	20 мин.
Гарантия	3 года

# Комплектация

Для успешной установки аксессуара Вам понадобится:

1. Головки 17 с воротком
2. Ключ рожковый 17

Монтажный комплект:

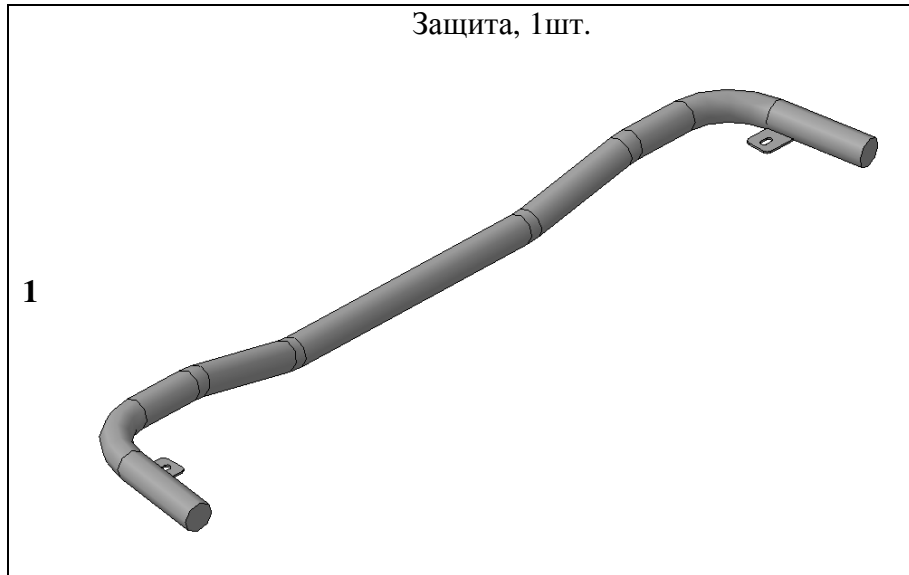

Крепеж:

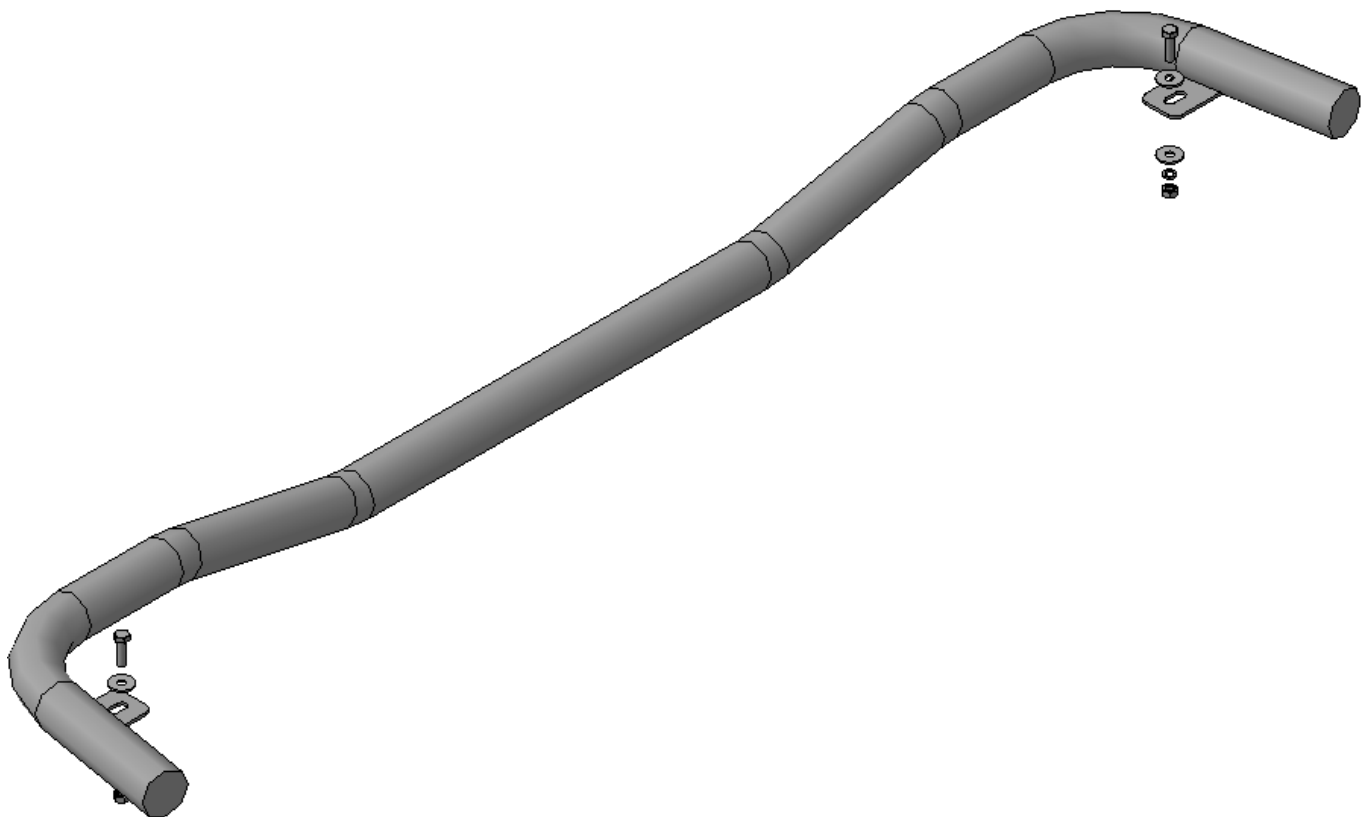

# Установка

## Шаг 1

Демонтировать пластиковые заглушки с торцов противоподкатного бруса в соответствии с инструкцией по ремонту автомобиля TOYOTA HILUX.

*Инструмент: Согласно инструкции по ремонту.*

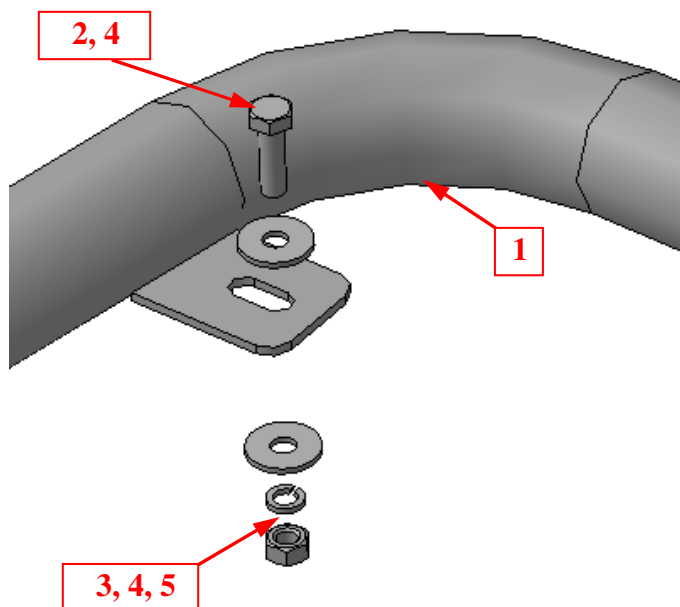

## Шаг 2

Установить защиту поз.1 на верхние отверстия противоподкатного бруса, закрепить крепежом поз.2, 3, 4 и 5.

*Инструмент: Головка 17 с воротком, ключ 17.*

## Шаг 3

Выровнять защиту, окончательно затянуть крепеж.

Момент затяжки:

**M10 - 43÷49 Нм.**

*Инструмент: Головка 17 с воротком, ключ 17.*

## Шаг 4

Установить пластиковые заглушки противоподкатного бруса, подрезав их по месту, дополнительно закрепить герметиком или 2х сторонним скотчем.