

**Инструкция по установке
NLRX800812
ПОРОГИ RX350 D76, НЕРЖ. СТАЛЬ, 2 ШТ.**



Модель	Lexus RX350
Модельный год	2009
Код изделия	NLRX800812
 Масса изделия	21,1 кг
 Время установки	25 мин.
Гарантия	3 года

Комплектация

Для успешной установки аксессуара Вам понадобится:

1. Головки 10, 13 с воротком
2. Ключ рожковый 13

Монтажный комплект:

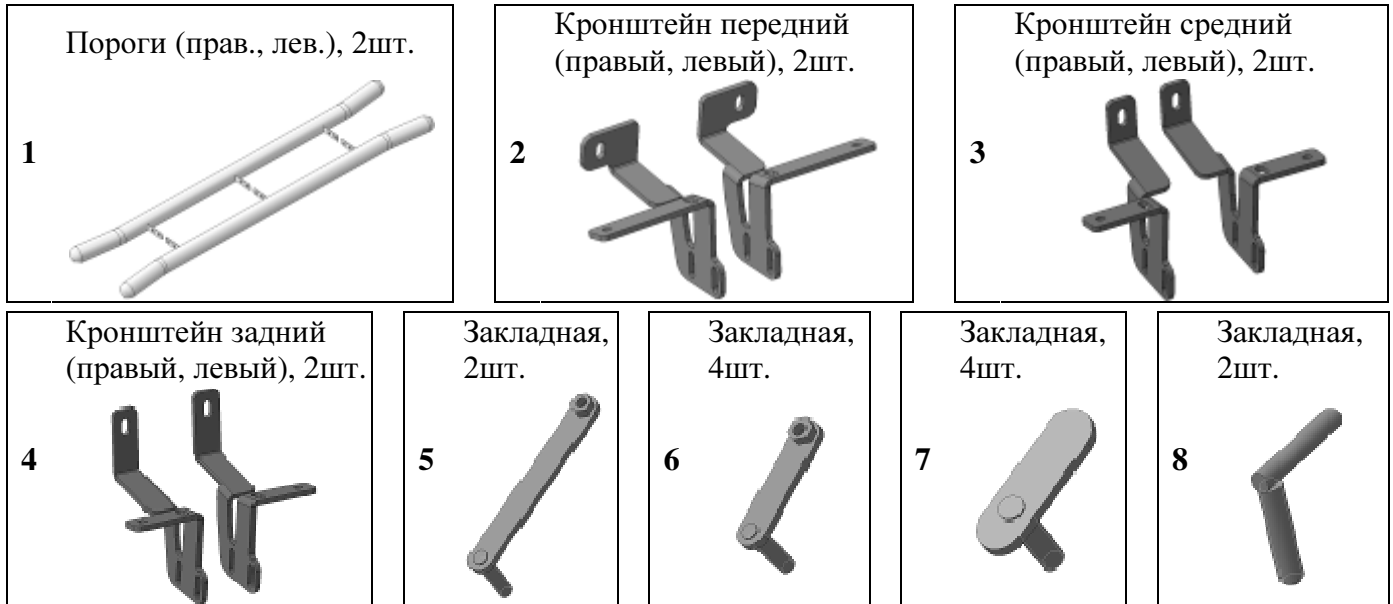

Крепеж:

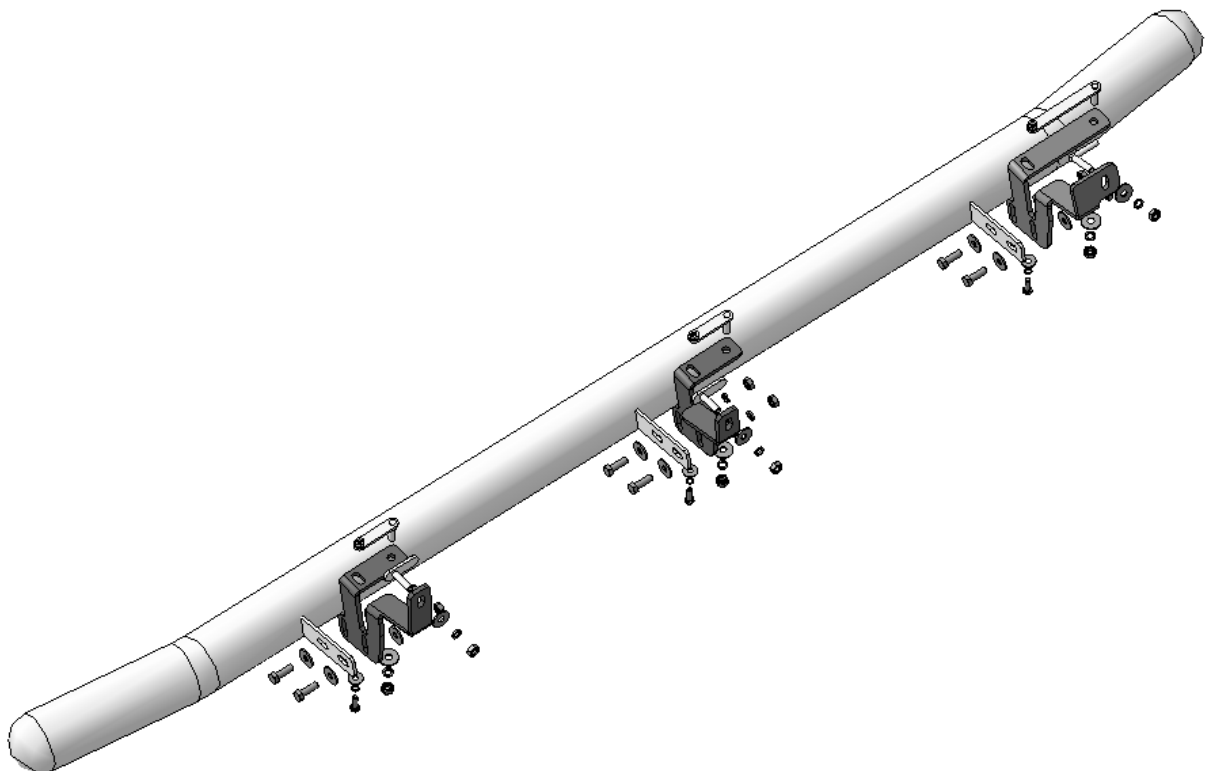
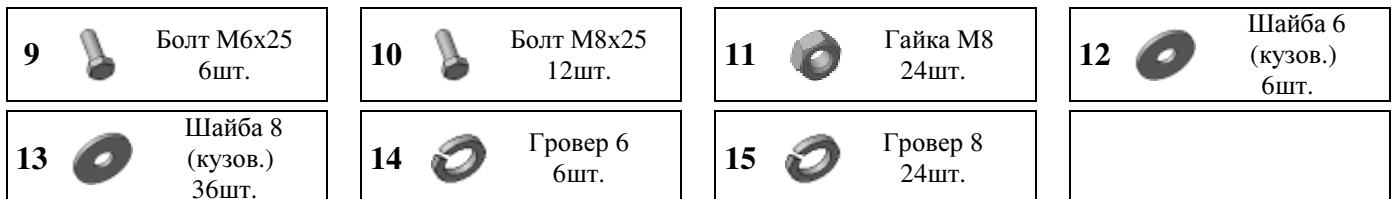

Установка



Шаг 1

Демонтировать заглушки из пластиковой защиты порогов.

Передняя часть



Средняя часть



Задняя часть

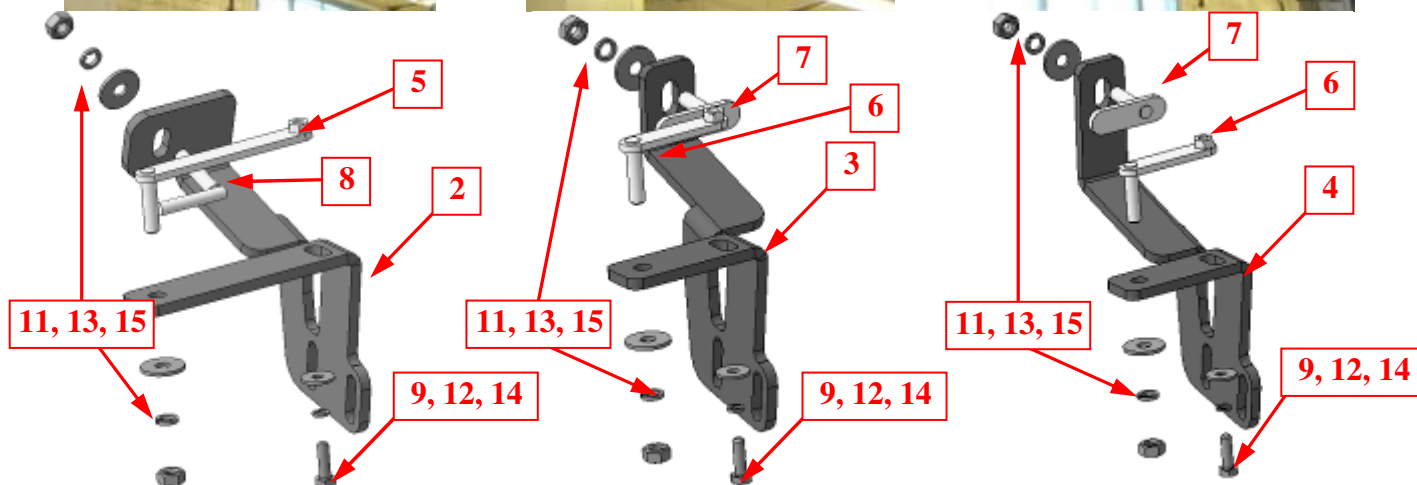

Шаг 2

Демонтировать заглушки из пластиковой защиты порогов.

Установить кронштейны поз.2 на переднюю часть порогов, закрепить крепежом поз.9, 11, 12, 13, 14 и 15 с закладными поз.5 и 8.

Установить кронштейны поз.3 на среднюю часть порогов, закрепить крепежом поз.9, 11, 12, 13, 14 и 15 с закладными поз.7 и 6.

Установить кронштейны поз.4 на заднюю часть порогов, закрепить крепежом поз.9, 11, 12, 13, 14 и 15 с закладными поз.7 и 6.

Инструмент: Головка 10, 13 с воротком.

Установка

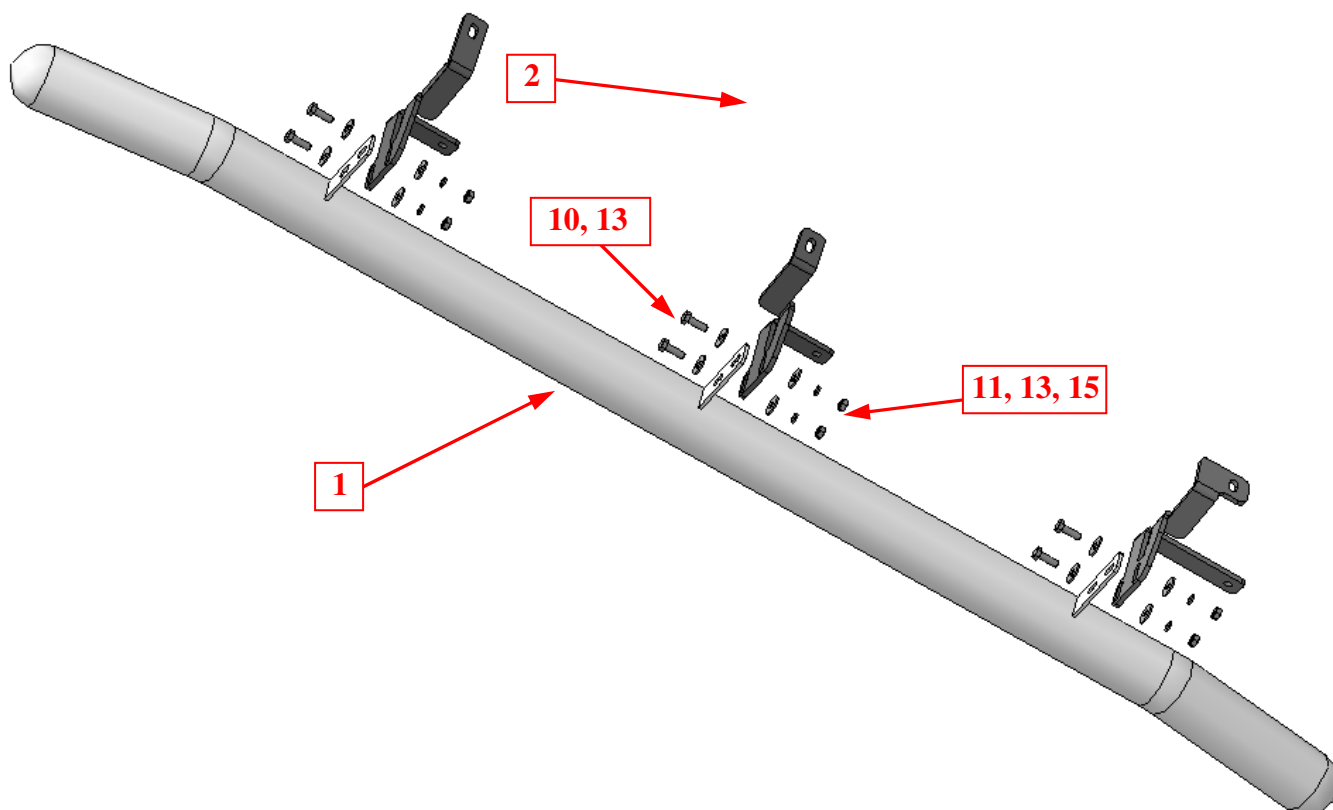

Шаг 3

Установить на кронштейны пороги поз.1, закрепить крепежом поз.10, 11, 13 и 15.

Инструмент: Головка 13 с воротком, ключ 13.

Шаг 4

Выровнять пороги, окончательно затянуть крепеж.

Инструмент: Головка 10, 13 с воротком, ключ 13.